

ISUZU D-MAX

CENNIK 17.09.2024

Rok Produkcji: 2024

Rok Modelowy: 2025



Bezpieczeństwo

Lider w klasie pick-up

Komfort

Nowy standard w klasie

1060kg+

Ładowność

5lat/100tys.

Gwarancja

LSE AT

(automatyczna skrzynia biegów)

ROK PRODUKCJI 2024



Dodatkowo względem wersji LSX:

- Stacja multimedialna z ekranem o przekątnej 9 cali
- Elementy nadwozia wykończone w kolorze ciemnoszarym metalizowanym
- Relingi dachowe
- 8 głośników systemu audio (dla podwójnej kabiny)

od **174 950**
PLN netto

LSX AT

(automatyczna skrzynia biegów)

ROK PRODUKCJI 2024



Dodatkowo względem wersji LS:

- Reflektory przednie LED
- Skórzana tapicerka foteli
- Elektrycznie regulowany fotel kierowcy
- System dostępu bezkluczykowego
- Klimatyzacja automatyczna dwustrefowa
- Czujniki parkowania z przodu i z tyłu

od **168 950**
PLN netto

LS AT

(automatyczna skrzynia biegów)

ROK PRODUKCJI 2024



Dodatkowo względem wersji L:

- Felgi aluminiowe 18"
- Blokada tylnego mechanizmu różnicowego
- Czujniki parkowania z tyłu
- Podgrzewane przednie fotele
- Elektrycznie składane lusterka zewnętrzne
- Podgrzewane fotele przednie

od **154 950**
PLN netto

L AT

(automatyczna skrzynia biegów)

ROK PRODUKCJI 2024



- 7 poduszek powietrznych
- Tempomat adaptacyjny
- Zaawansowane systemy bezpieczeństwa czynnego
- Kamera cofania
- Stacja multimedialna z ekranem o przekątnej 8"

od **146 950**
PLN netto



Biały podstawowy (527)



Biały Perłowy metalizowany (575)



Srebrny metalizowany (568)



Szary metalizowany (554)



Popielaty metalizowany (588)



Pomarańczowy pustynny metalizowany (595)



Rubinowy metalizowany (564)



Niebieski metalizowany (587)



Czarny metalizowany (569)



LSE AT



LSX AT



LS AT



LSX 8 cali / LSE 9 cali

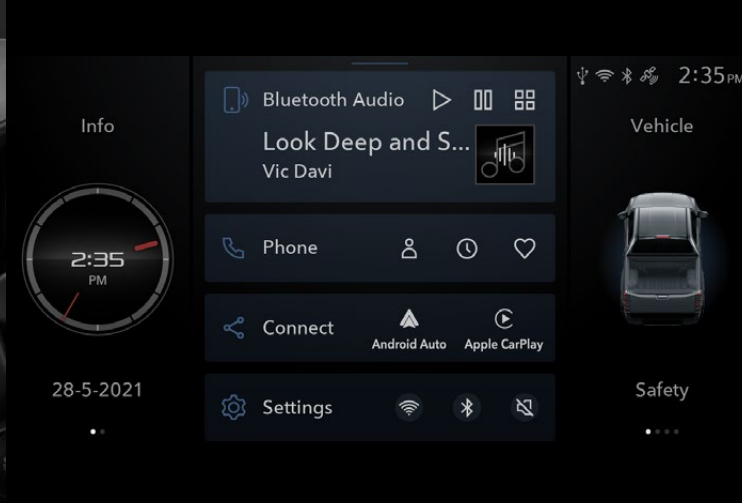

Ustawienia pojazdu na ekranie

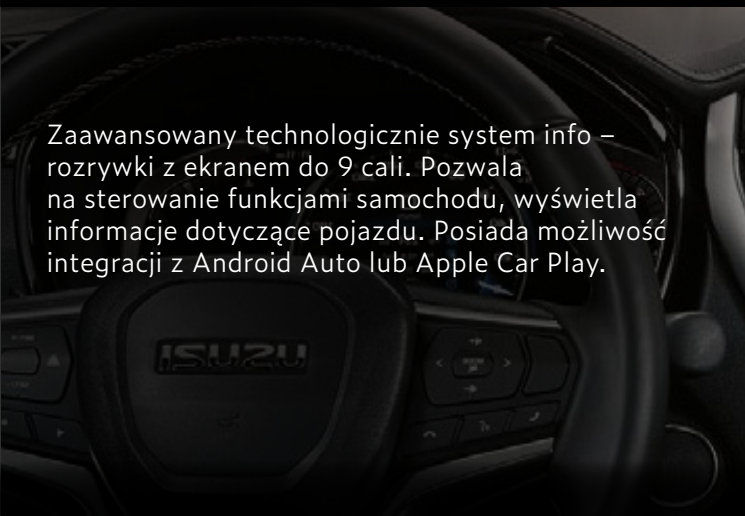

Zaawansowany technologicznie system info – rozrywki z ekranem do 9 cali. Pozwala na sterowanie funkcjami samochodu, wyświetla informacje dotyczące pojazdu. Posiada możliwość integracji z Android Auto lub Apple Car Play.

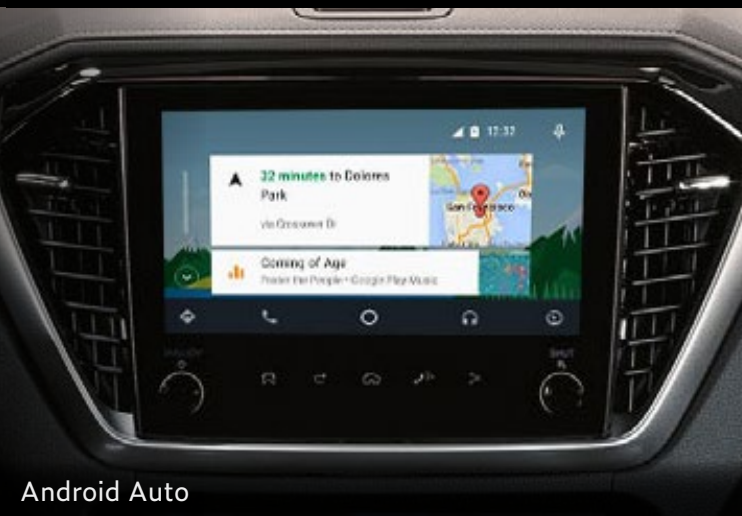

Android Auto



Apple Car Play

Cyfrowe zegary z wyświetlaczem 7 calowym, wyświetlają także informacje systemowe i z systemów bezpieczeństwa D-MAX-a.



LSX i LSE

LAT (automatyczna skrzynia biegów)
ROK PRODUKCJI 2024



od **146 950**
PLN netto



OPONY I KOŁA

- Felgi stalowe 18-cal z oponami 265/60R18
- Koło zapasowe z felgą stalową

FOTELE I TAPICERKA

- Materiałowa tapicerka foteli
- Regulacja wysokości fotela kierowcy
- Regulacja podparcia odcinka lędźwiowego fotela kierowcy (manualna dla półtorej kabiny)

KOMFORT I WYGODA

- Tempomat adaptacyjny
- Wycieraczki szyby przedniej z czujnikiem deszczu
- Regulacja kierownicy w dwóch płaszczyznach
- Zdalnie sterowany zamek centralny
- Klimatyzacja manualna

ELEMENTY ZEWNĘTRZNE

- Lusterka zewnętrzne elektrycznie regulowane i podgrzewane
- Punkty do mocowania bagażu w przestrzeni ładunkowej (x4)
- Zderzak przedni, tylny, klamki drzwi, atrapa chłodnicy oraz obudowy lusterek nielakierowane

ELEMENTY WEWNĘTRZNE

- Elektrycznie regulowane szyby przednie
- Uchylnie szyby tylne (przedłużona kabina) / Elektrycznie regulowane szyby tylne (podwójna kabina)
- Konsola centralna z przodu z podłokietnikiem

OŚWIETLENIE I WIDOCZNOŚĆ

- Halogenowe reflektory przednie z manualną regulacją wysokości świecenia
- Światła do jazdy dziennej
- Automatyczne światła drogowe (AHB)

AUDIO I KOMUNIKACJA

- Stacja multimedialna z ekranem o przekątnej 8 cali
- Interfejs Android Auto / Apple CarPlay
- 2 głośniki systemu audio
- Gniazdo USB-C z przodu
- Kierownica multifunkcyjna
- Zestaw głośnomówiący Bluetooth
- Kolorowy wyświetlacz zegarów o przekątnej 4,2 cala

BEZPIECZEŃSTWO

- System ograniczający skutki kolizji czołowych (FCW+AEB) z asystentem skrętu (Turn Assist)
- System ostrzegania o opuszczaniu pasa ruchu (LDW)
- System stabilizacji toru jazdy przyczepy (TSC)
- System monitorowania ruchu poprzecznego z funkcją hamowania (RCTA+RCTB) - tylko podwójna kabina
- System wspomaganie utrzymania na pasie ruchu (LKAS+LDP) - tylko podwójna kabina
- System wspomagający utrzymanie na pasie ruchu w sytuacjach awaryjnych (ELKA) - tylko podwójna kabina
- System rozpoznawania znaków drogowych (TSR)
- System stabilizacji toru jazdy (ESC)
- System wspomaganie ruszania na wzniesieniu (HSA)
- System kontroli prędkości zjazdu ze wzniesienia (HDC)
- System hamulca multikolizyjnego (MCB)
- Czołowe, boczne i kurtynowe poduszki powietrzne
- Kolanowa poduszka powietrzna kierowcy
- Centralna poduszka powietrzna z przodu - tylko podwójna kabina
- Kamera cofania

Dostępne konfiguracje:

- **Przedłużona kabina**
- **Podwójna kabina**

LS AT

(automatyczna skrzynia biegów)

ROK PRODUKCJI 2024



od **154 950**
PLN netto



Dodatkowo względem wersji L:

OPONY I KOŁA

- Felgi aluminiowe 18-cali z oponami 265/60R18

UKŁAD NAPĘDOWY

- Blokada tylnego mechanizmu różnicowego

FOTELE I TAPICERKA

- Podgrzewane fotele przednie

ELEMENTY ZEWNĘTRZNE

- Elektrycznie składane lusterka zewnętrzne
- Atrapa chłodnicy w kolorze nadwozia z elementami w kolorze srebrnym i ciemnoszarym metalizowanym
- Zderzak przedni, klamki drzwi oraz obudowy lusterek w kolorze nadwozia
- Zderzak tylny w kolorze nadwozia z elementami w kolorze ciemnoszarym metalizowanym

ELEMENTY WEWNĘTRZNE

- Zamykany schowek na podszyciu
- Kieszenie w oparciach foteli przednich

AUDIO I KOMUNIKACJA

- 4 głośniki systemu audio
- Gniazdo USB-C z tyłu - tylko podwójna kabina

BEZPIECZEŃSTWO

- Czujniki parkowania z tyłu

OŚWIETLENIE I WIDOCZNOŚĆ

- Halogenowe przednie reflektory przeciwmgielne

Dostępne konfiguracje:

- Przedłużona kabina
- Podwójna kabina

LSX AT

(automatyczna skrzynia biegów)

ROK PRODUKCJI 2024



od **168 950**

PLN netto



Dodatkowo względem wersji LS:

OPONY I KOŁA

- Felgi aluminiowe 18-cali z wykończeniem skrawaniem z oponami 265/60R18

FOTELE I TAPICERKA

- Skórzana tapicerka foteli w kolorze czarnym
- Fotel kierowcy regulowany elektrycznie w 8 płaszczyznach

KOMFORT I WYGODA

- System dostępu bezkluczykowego
- Klimatyzacja automatyczna dwustrefowa

ELEMENTY ZEWNĘTRZNE

- Stopnie boczne
- Atrapa chłodnicy w kolorze nadwozia z elementami w kolorze srebrnym i ciemnoszarym metalizowanym
- Chromowane klamki zewnętrzne
- Chromowane obudowy lusterek zewnętrznych

ELEMENTY WEWNĘTRZNE

- Skórzane obszycie kierownicy i gałki dźwigni zmiany biegów

AUDIO I KOMUNIKACJA

- 6 głośników systemu audio
- Kolorowy wyświetlacz zegarów o przekątnej 7 cali

BEZPIECZEŃSTWO

- Czujniki parkowania z tyłu i z przodu
- Alarm antykradzieżowy

OŚWIETLENIE I WIDOCZNOŚĆ

- Reflektory przednie LED z manualną regulacją wysokości świecenia
- Światła do jazdy dziennej LED
- Przednie reflektory przeciwmgielne LED
- Tylne lampy w technologii LED

Dostępne konfiguracje:

- Przedłużona kabina
- Podwójna kabina

LSE AT

(automatyczna skrzynia biegów)

ROK PRODUKCJI 2024



od **174 950**
PLN netto



Dodatkowo względem wersji LSX:

OPONY I KOŁA

- Felgi aluminiowe 18-cali w kolorze metalizowanym szary mat z oponami 265/60R18

ELEMENTY ZEWNĘTRZNE

- Zderzak przedni w kolorze nadwozia z elementami w kolorze ciemnoszarym metalizowanym
- Atrapa chłodnicy w kolorze ciemnoszarym metalizowanym z chromowanym wykończeniem
- Klamki drzwi i obudowy lusterek zewnętrznych w kolorze ciemnoszarym metalizowanym
- Relingi dachowe w kolorze ciemnoszarym metalizowanym

ELEMENTY WEWNĘTRZNE

- Fotochromatyczne lustro wsteczne

AUDIO I KOMUNIKACJA

- Stacja multimedialna z ekranem o przekątnej 9 cali
- 8 głośników systemu audio – dla podwójnej kabiny
- 2x Gniazdo USB-C z przodu
- Gniazdo USB-C z tyłu – tylko podwójna kabina

OŚWIETLENIE I WIDOCZNOŚĆ

- Reflektory przednie LED z samopoziomowaniem

Dostępne konfiguracje:

- Przedłużona kabina
- Podwójna kabina



WORKERPACK

HARDTOP WORKER z pełnymi ścianami bocznymi, przeszkloną i ogrzewaną tylną klapą. Wyposażona w spojler z trzecim światłem stop i centralny zamek.



STYLE HARDTOP PACK

HARDTOP STYLE z przeszklonymi ścianami bocznymi, przeszkloną i ogrzewaną tylną klapą. Wyposażona w spojler z trzecim światłem stop i centralny zamek.



PROFI FS HARDTOP PACK

HARDTOP PROFI FS z bocznymi oknami otwieranymi do góry (otwierane zdalnie), przeszkloną i ogrzewaną tylną klapą. Wyposażona w spojler z trzecim światłem stop i centralny zamek.



PROFI HARDTOP PACK

HARDTOP PROFI z bocznymi klapami z czarnego ABS, które otwierają się do góry (otwierane zdalnie), przeszkloną i ogrzewaną tylną klapą. Wyposażona w spojler z trzecim światłem stop i centralny zamek.



ALU COVER PACK BLACK

ALUCOVER BLACK Pokrywa z aluminiowej blachy ryflowanej w kolorze czarnym. Wyposażona w centralny zamek. Kąt otwarcia 45'.



ALU COVER PACK

ALUCOVER Pokrywa z aluminiowej blachy ryflowanej w kolorze srebrnym. Wyposażona w centralny zamek. Kąt otwarcia 45'.

KAŻDY PAKIET ZAWIERA:



Wykładzina



Amortyzator tylnej klap



Przyciemniane szyby

PAKIETY SERWISOWE

Program opieki serwisowej ISUZU CARE – dostępny w sieci serwisowej ISUZU w Polsce – zapewnia stałą cenę przeglądów serwisowych i umożliwia włączenie ich w ratę leasingową Isuzu D-Max.

Wszyscy nabywcy nowych samochodów Isuzu D-max mogą skorzystać z pakietów serwisowych ISUZU CARE.

Pakiety ISUZU CARE dostępne są w sieci autoryzowanych dealerów Isuzu w całej Polsce. Pakiet taki powinien zostać zakupiony razem z nowym samochodem Isuzu D-Max. Wykonywaniem usług serwisowych objętych pakietami zajmują się autoryzowane serwisy Isuzu D-Max na terenie kraju (nie musi to być serwis dealera, u którego zakupiono pakiet).

W zakres pakietów ISUZU CARE wchodzi podstawowe czynności serwisowe, zgodnie z harmonogramem przeglądowym przygotowanym przez ISUZU, wraz z przewidzianymi przez te przeglądy olejami i częściami zamiennymi. Pakiety te nie uwzględniają natomiast typowych materiałów eksploatacyjnych (jak klocki hamulcowe, tarcze hamulcowe czy wycieraczki). Dokładny zakres pakietów ISUZU CARE dostępny jest u każdego autoryzowanego dealera ISUZU.

Nabycie pakietu ISUZU CARE przez klienta potwierdzone jest osobną umową, wpisem w książce gwarancyjnej pojazdu oraz odnotowywane w systemie informatycznym Isuzu.

Pakiety ISUZU CARE umożliwiają zaplanowanie kosztów serwisowania Isuzu D-Max w wybranym okresie oraz włączenie tych kosztów do raty leasingowej pojazdu. Ułatwiają użytkowanie samochodu i przyczyniają się do minimalizowania kosztów jego obsługi.

PAKIET SERWISOWY	KOD PAKIETU	MAKSYMALNY PRZEBIEG POJAZDU	OKRES WAŻNOŚCI PAKIETU	CENA NETTO (BRUTTO) [ZŁ] *
ISUZU Care 20	IC20	20 000 km	12 miesięcy	950 (1 168)
ISUZU Care 40	IC40	40 000 km	24 miesiące	2 450 (3 013)
ISUZU Care 60	IC60	60 000 km	36 miesięcy	3 400 (4 182)
ISUZU Care 80	IC80	80 000 km	48 miesięcy	5 600 (6 888)
ISUZU Care 100	IC100	100 000 km	60 miesięcy	6 300 (7 749)

* W nawiasie podano ceny zawierające VAT.



ISUZU
CARE



STANDARDOWE I DODATKOWE WYPOSAŻENIE

ISUZU D-MAX MY25	KABINA WYDŁUŻONA				KABINA PODWÓJNA			
	L AT	LS AT	LSX AT	LSE AT	L AT	LS AT	LSX AT	LSE AT
OPONY I KOŁA								
Koło zapasowe z felgą stalową	■	■	■	■	■	■	■	■
System monitorowania ciśnienia powietrza w kołach (TPMS)	■	■	■	■	■	■	■	■
Felgi stalowe 18-cal z oponami 265/60R18	■	-	-	-	■	-	-	-
Felgi aluminiowe 18-cal z oponami 265/60R18	-	■	-	-	-	■	-	-
Felgi aluminiowe 18-cal z wykończeniem skrawaniem z oponami 265/60R18	-	-	■	-	-	-	■	-
Felgi aluminiowe 18-cal w kolorze metalizowanym szary mat z oponami 265/60R18	-	-	-	■	-	-	-	■
UKŁAD NAPĘDOWY								
Silnik Diesla 1,9 163 KM / 360 Nm	■	■	■	■	■	■	■	■
6-biegowa automatyczna skrzynia biegów	■	■	■	■	■	■	■	■
System STOP/START	■	■	■	■	■	■	■	■
Napęd 4x4 z dołączaną osią przednią	■	■	■	■	■	■	■	■
Blokada tylnego mechanizmu różnicowego	-	■	■	■	-	■	■	■
FOTELE I TAPICERKA								
Materiałowa tapicerka foteli	■	■	-	-	■	■	-	-
Skórzana tapicerka foteli w kolorze czarnym	-	-	■	■	-	-	■	■
Regulacja wysokości fotela kierowcy	■	■	■	■	■	■	■	■
Manualna regulacja podparcia odcinka lędźwiowego fotela kierowcy	■	■	-	-	-	-	-	-
Elektryczna regulacja podparcia odcinka lędźwiowego fotela kierowcy	-	-	■	■	■	■	■	■

STANDARDOWE I DODATKOWE WYPOSAŻENIE

ISUZU D-MAX MY25	KABINA WYDŁUŻONA				KABINA PODWÓJNA			
	L AT	LS AT	LSX AT	LSE AT	L AT	LS AT	LSX AT	LSE AT
FOTELE I TAPICERKA								
Fotel kierowcy regulowany elektrycznie w 8 płaszczyznach	-	-	■	■	-	-	■	■
Podgrzewane fotele przednie	-	■	■	■	-	■	■	■
Zintegrowane zagłówki foteli przednich	■	-	-	-	■	-	-	-
Zagłówki z przodu i z tyłu z regulacją wysokości	-	■	■	■	-	■	■	■
KOMFORT I WYGODA								
Tempomat adaptacyjny	■	■	■	■	■	■	■	■
Wycieraczki szyby przedniej z czujnikiem deszczu	■	■	■	■	■	■	■	■
Wspomaganie układu kierowniczego	■	■	■	■	■	■	■	■
Regulacja kierownicy w dwóch płaszczyznach	■	■	■	■	■	■	■	■
Pokrętło do wyboru trybu pracy napędu 4x4	■	■	■	■	■	■	■	■
4x uchwyt na napoje z przodu	■	■	■	■	■	■	■	■
Oświetlenie kabiny w podsufitce	■	■	■	■	■	■	■	■
Schówek na okulary w podsufitce	■	■	■	■	■	■	■	■
Filtr przeciwpyłkowy	■	■	■	■	■	■	■	■
Zdalnie sterowany zamek centralny	■	■	-	-	■	■	-	-
System dostępu bezkluczykowego	-	-	■	■	-	-	■	■
Klimatyzacja manualna	■	■	-	-	■	■	-	-
Klimatyzacja automatyczna dwustrefowa	-	-	■	■	-	-	■	■

STANDARDOWE I DODATKOWE WYPOSAŻENIE

ISUZU D-MAX MY25	KABINA WYDŁUŻONA				KABINA PODWÓJNA			
	L AT	LS AT	LSX AT	LSE AT	L AT	LS AT	LSX AT	LSE AT
KOMFORT I WYGODA								
Nawiew dla pasażerów z tyłu	-	-	■	■	-	-	■	■
ELEMENTY ZEWNĘTRZNE								
Zderzak przedni nielakierowany w kolorze ciemnoszarym	■	-	-	-	■	-	-	-
Zderzak przedni w kolorze nadwozia	-	■	■	-	-	■	■	-
Zderzak przedni w kolorze nadwozia z elementami w kolorze ciemnoszarym metalizowanym	-	-	-	■	-	-	-	■
Zderzak tylny nielakierowany w kolorze ciemnoszarym	■	-	-	-	■	-	-	-
Zderzak tylny w kolorze nadwozia z elementami w kolorze ciemnoszarym metalizowanym	-	■	■	■	-	■	■	■
Atrapa chłodnicy nielakierowana w kolorze czarnym i ciemnoszarym	■	-	-	-	■	-	-	-
Atrapa chłodnicy w kolorze nadwozia z elementami w kolorze czarnym i ciemnoszarym	-	■	-	-	-	■	-	-
Atrapa chłodnicy w kolorze nadwozia z elementami w kolorze srebrnym i ciemnoszarym metalizowanym	-	-	■	-	-	-	■	-
Atrapa chłodnicy w kolorze ciemnoszarym metalizowanym z chromowanym wykończeniem	-	-	-	■	-	-	-	■
Klamki zewnętrzne nielakierowane w kolorze czarnym	■	-	-	-	■	-	-	-
Klamki zewnętrzne w kolorze nadwozia	-	■	-	-	-	■	-	-
Klamki zewnętrzne w kolorze ciemnoszarym metalizowanym	-	-	-	■	-	-	-	■
Chromowane klamki zewnętrzne	-	-	■	-	-	-	■	-
Obudowy lusterek zewnętrznych nielakierowane w kolorze czarnym	■	-	-	-	■	-	-	-
Obudowy lusterek zewnętrznych w kolorze nadwozia	-	■	-	-	-	■	-	-

STANDARDOWE I DODATKOWE WYPOSAŻENIE

ISUZU D-MAX MY25	KABINA WYDŁUŻONA				KABINA PODWÓJNA			
	L AT	LS AT	LSX AT	LSE AT	L AT	LS AT	LSX AT	LSE AT
ELEMENTY WEWNĘTRZNE								
Kieszenie w drzwiach przednich z uchwytem na 1,5 litrową butelkę	■	■	■	■	■	■	■	■
Kieszenie w drzwiach tylnych	-	-	-	-	■	■	■	■
Uchwyt do wsiadania z przodu (na słupku A)	■	■	■	■	■	■	■	■
Uchwyt do wsiadania z tyłu (na słupku B)	-	-	-	-	■	■	■	■
Zamykany schowek na podszybiu	-	■	■	■	-	■	■	■
Konsola centralna z przodu z podłokietnikiem	■	■	■	■	■	■	■	■
Centralny podłokietnik z uchwytem na napoje z tyłu	-	-	-	-	-	■	■	■
Kieszenie w oparciach foteli przednich	-	■	■	■	-	■	■	■
Kratki nawiewu wykończone czarnym błyszczącym materiałem (piano black)	-	-	■	■	-	-	■	■
Ostony przeciwsłoneczne dla kierowcy i pasażera z przodu	■	■	-	-	■	■	-	-
Ostony przeciwsłoneczne z lusterkiem dla kierowcy i pasażera z przodu	-	-	■	-	-	-	■	-
Ostony przeciwsłoneczne z lusterkiem i oświetleniem dla kierowcy i pasażera z przodu	-	-	-	■	-	-	-	■
Fotochromatyczne lusterko wsteczne	-	-	-	■	-	-	-	■
Oparcie tylnej kanapy dzielone i składane w proporcjach 60:40	-	-	-	-	■	■	■	■
AUDIO I KOMUNIKACJA								
Stacja multimedialna z ekranem o przekątnej 8 cali	■	■	■	-	■	■	■	-
Stacja multimedialna z ekranem o przekątnej 9 cali	-	-	-	■	-	-	-	■

STANDARDOWE I DODATKOWE WYPOSAŻENIE

ISUZU D-MAX MY25	KABINA WYDŁUŻONA				KABINA PODWÓJNA			
	L AT	LS AT	LSX AT	LSE AT	L AT	LS AT	LSX AT	LSE AT
BEZPIECZEŃSTWO								
Przypomnienie o zapięciu pasów bezpieczeństwa z przodu	■	■	■	■	■	■	■	■
Przypomnienie o zapięciu pasów bezpieczeństwa z tyłu	-	-	-	-	■	■	■	■
Kamera cofania	■	■	■	■	■	■	■	■
Czujniki parkowania z tyłu	-	■	■	■	-	■	■	■
Czujniki parkowania z tyłu i z przodu	-	-	■	■	-	-	■	■
Alarm antykradzieżowy	-	-	■	■	-	-	■	■
System mocowania fotelików dziecięcych ISO-FIX (x2) z tyłu	-	-	-	-	■	■	■	■
Blokada dziecięca w drzwiach tylnych	-	-	-	-	■	■	■	■
OŚWIETLENIE I WIDOCZNOŚĆ								
Halogenowe reflektory przednie z manualną regulacją wysokości świecenia	■	■	-	-	■	■	-	-
Reflektory przednie LED z manualną regulacją wysokości świecenia	-	-	■	-	-	-	■	-
Reflektory przednie LED z samopoziomowaniem	-	-	-	■	-	-	-	■
Światła do jazdy dziennej	■	■	-	-	■	■	-	-
Światła do jazdy dziennej LED	-	-	■	■	-	-	■	■
Automatyczne światła drogowe (AHB)	■	■	■	■	■	■	■	■
Halogenowe przednie reflektory przeciwmgielne	-	■	-	-	-	■	-	-
Przednie reflektory przeciwmgielne LED	-	-	■	■	-	-	■	■

ROK PRODUKCJI		KABINA WYDŁUŻONA				KABINA PODWÓJNA			
		L AT	LS AT	LSX AT	LSE AT	L AT	LS AT	LSX AT	LSE AT
2024	Cena netto [zł]	146 950	154 950	168 950	174 950	154 950	159 950	173 950	179 950
	Cena brutto [zł]	180 748	190 588	207 808	215 188	190 588	196 738	213 958	221 338
PAKIETY, OPCJE I WYPOSAŻENIE *									
	Lakier metalizowany					3 150 (3 875)			
	Lakier perłowy	-		3 950 (4 859)		-		3 950 (4 859)	
PAKIETY AKCESORIÓW */**									
	Workerpack	-				15 350 (18 880)			
	Style Hardtop Pack	-				16 400 (20 172)			
	Profi FS Hardtop Pack	-				19 600 (24 108)			
	Profi Hardtop Pack	-				21 500 (26 445)			
	Alu Cover Pack	-				9 700 (11 931)			
	Alu Cover Pack Black	-				9 700 (11 931)			
ŚRODOWISKO ***	Średnia emisja CO ₂ (gr/km)	233 – 239							
	Średnie zużycie paliwa (l/100km)	8,9 – 9,1							

* W nawiasie podano ceny zawierające VAT. ** Pełna oferta nadbudów dostępna na stronie www.isuzu.com.pl oraz w konfiguratorze pojazdów ISUZU. *** szczegółowe dane dostępne są w Świadectwie Zgodności WE pojazdu., AT - skrzynia automatyczna



WYMIARY

		KABINA WYDŁUŻONA				KABINA PODWÓJNA			
		L AT	LS AT	LSX AT	LSE AT	L AT	LS AT	LSX AT	LSE AT
WYMIARY	OW	Szerokość	1 870			1 870			
	OH	Wysokość	1 790			1 790			1 810
	OAL	Długość (ze zderzakiem)	5 280			5 280			
	FOH	Zwis przedni	905			905			
	WB	Rozstaw osi	3 125			3 125			
	ROH	Zwis tylny	1 250			1 250			
	CA	Odległość kabiny od tylnej osi	765			450			
	IH	Wewnętrzna wysokość skrzyni ładunkowej	490			490			
	IW	Wewnętrzna szerokość skrzyni ładunkowej	1 530			1 530			
	IL	Wewnętrzna długość skrzyni ładunkowej	1 805			1 495			
	AW	Rozstaw kół z przodu	1 570			1 570			
	CW	Rozstaw kół z tyłu	1 570			1 570			
	BW	Szerokość osi	1 835			1 835			
	RH	Wysokość z tyłu (do skrzyni ładunkowej)	1 340			1 340			
HH	Prześwit	240			240				

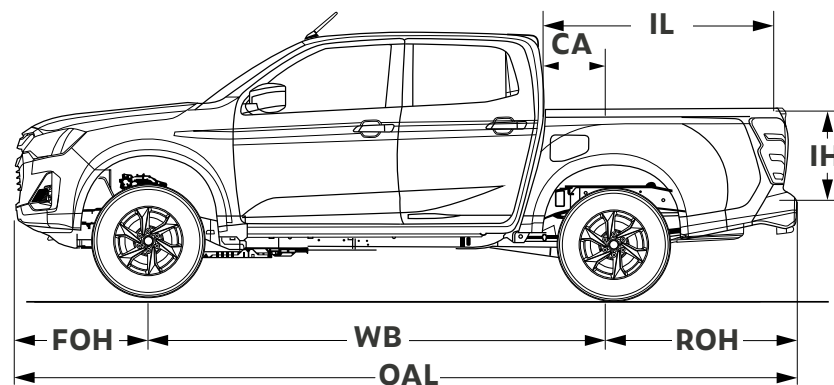
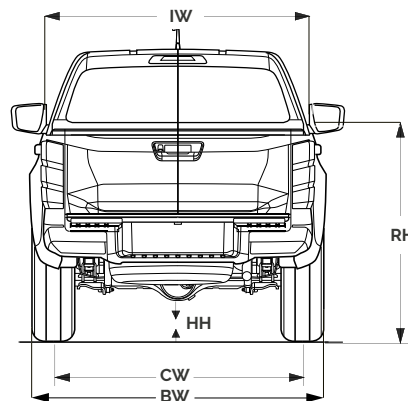
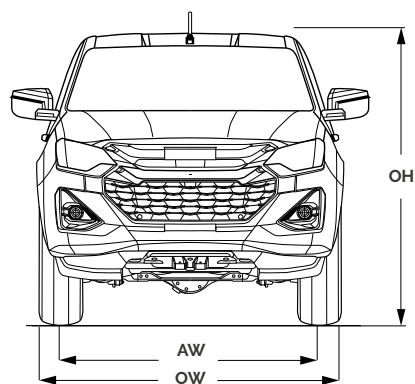

DANE TECHNICZNE

		KABINA WYDŁUŻONA				KABINA PODWÓJNA			
		L AT	LS AT	LSX AT	LSE AT	L AT	LS AT	LSX AT	LSE AT
SILNIK	Typ silnika / Rodzaj paliwa	B7 Diesel / Olej napędowy							
	Pojemność skokowa (cm³)	1 898							
	Średnica x skok	80 x 94,4							
	Maksymalna moc (kW/KM @obr./min.)	120/163 @ 3 600							
	Max. moment obrotowy (Nm @ obr./min.)	360 @ 2000-2500							
	Stopień sprężania	16,5/1							
	Norma emisji spalin	EURO 6E							
	System wtrysku paliwa	CommonRail							
	Intercooler	Chłodzony cieczą							
	Pompa wtryskowa	Regulowana elektronicznie							
Turbosprężarka	Sterowana elektronicznie ze zmienną geometrią (VGS)								
WAGI I MIARY	Dopuszczalna masa przyczepy z hamulcem (kg)	3 500							
	Dopuszczalna masa przyczepy bez hamulca (kg)	750							
	Dopuszczalna masa przypadająca na oś przednią (kg)	1 450							
	Dopuszczalna masa przypadająca na oś tylną (kg)	1 910							
	Masa osi przedniej (kg)	1 175	1 175	1 185	1 190	1 185	1 180	1 190	1 195
	Masa osi tylnej (kg)	815	800	810	810	845	835	845	845
	Masa pojazdu gotowego do jazdy (kg)	1 990	1 975	1 995	2 000	2 030	2 015	2 035	2 040
	Ładowność (kg)	1 110	1 125	1 105	1 100	1 070	1 085	1 065	1 060
	Dopuszczalna masa całkowita pojazdu (kg)	3 100							
	Dopuszczalna masa zespołu pojazdów (kg)	6 000							
Liczba miejsc	4				5				



ISUZU D-MAX



Umów się na jazdę próbną i odkryj
wyjątkowe właściwości jezdne
oraz komfort ISUZU D-Max.

www.isuzu.com.pl

Wszelkie informacje prezentowane w niniejszym dokumencie, są przeznaczone tylko dla celów informacyjnych i nie stanowią oferty w rozumieniu Kodeksu cywilnego. Nie stanowią także zapewnienia w rozumieniu art. 4 ust. 3 Ustawy z dnia 27 lipca 2002r. o szczególnych warunkach sprzedaży konsumenckiej oraz o zmianie Kodeksu cywilnego, ani opisu towaru w rozumieniu art. 4 ust. 2 tej ustawy. Podane informacje na temat gwarancji pojazdu nie stanowią udzielenia kupującemu gwarancji. Podane ceny są zalecanymi cenami detalicznymi i mogą różnić się u poszczególnych Dealerów Isuzu. Zalecane ceny detaliczne dotyczące pakietów jak i wyposażenia dodatkowego odnoszą się jedynie do sytuacji, jeśli wyposażenie to zostanie zamówione jednocześnie z danym modelem pojazdu. Podane zalecane ceny samochodów odnoszą się do modeli w kolorze podstawowym, a lakiery metalizowane są dostępne za dopłatą. Powyższe ceny mogą ulec zmianom bez uprzedzenia w zależności od zmiany cen wprowadzonych przez producenta, jak również zmian w podatkach, opłatach i przepisach celnych. Oferowany asortyment pojazdów, akcesoriów i wyposażenia, jak też jego dostępność może różnić się od prezentowanego w niniejszym dokumencie. Przedstawione informacje są aktualne w chwili ukazania się niniejszej publikacji. Isuzu Benelux Spółka Akcyjna Oddział w Polsce zastrzega sobie prawo do zmian w niniejszej informacji w każdej chwili i to zarówno w zakresie oferowanych modeli, ich budowy, specyfikacji, wyposażenia i akcesoriów, jak również sugerowanych cen detalicznych. Informacji dotyczących warunków nabywania pojazdów, akcesoriów i wyposażenia prezentowanych w niniejszym dokumencie, ich parametrów, innych cech oraz dostępności prezentowanych modeli i wyposażenia, jak również aktualnych cen detalicznych prosimy zasięgnąć u Dealera Isuzu. Dane zużycia paliwa mają charakter porównawczy i zostały uzyskane na stanowisku pomiarowym wg normy 80/1268/EEC. Wartości rzeczywiste mogą być inne w zależności od warunków i stylu jazdy. Zestawienie zużycia paliwa i emisji CO2 zawierające dane wszystkich nowych samochodów osobowych jest dostępne nieodpłatnie w każdym punkcie sprzedaży pojazdów oraz ze strony internetowej Ministerstwa Infrastruktury. Poza wielkością zużycia paliwa przez samochód, również zachowanie kierowcy, jak i inne czynniki natury nietechnicznej mają wpływ na poziomy zużycia paliwa i emisji CO2 przez samochód. CO2 jest głównym gazem cieplarnianym odpowiedzialnym za globalne ocieplenie. Wszystkie produkowane obecnie samochody Isuzu są wykonane z materiałów, spełniających pod kątem możliwości odzysku i recyklingu, wymagania określone w normie ISO 22628 i uzyskały w tym zakresie europejskie świadectwa homologacji zgodnie z dyrektywą 2005/64/WE. Isuzu Benelux Spółka Akcyjna Oddział w Polsce zapewnia wszystkim użytkownikom samochodów sieć odbioru pojazdów po zakończeniu ich eksploatacji zgodną z wymaganiami ustawy z 25 stycznia 2005 roku o recyklingu pojazdów wycofanych z eksploatacji (Dz. U. Nr 25, poz. 202, z późn. zm.).

Twój dealer ISUZU