

Museum  
Leuven

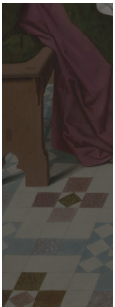

# TUSSEN HEMEL EN AARDE

BELEEF HET LAATSTE AVONDMAAL VAN BOUTS

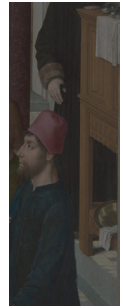
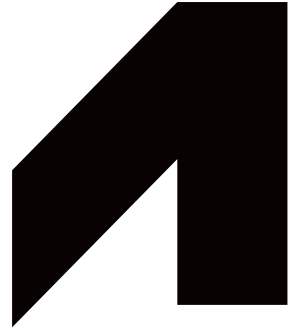

**DIERIC BOUTS** HET LAATSTE AVONDMAAL

# INHOUDSTAFEL



## SINT-PIETERSKERK 4-5 TUSSEN HEMEL EN AARDE 6-7 KUNSTWERKEN

- |  |         |
|--|---------|
| 1. Torenmaquette                                     | 8-13    |
| 2. Grafmonument Hendrik I van Brabant                | 14-19   |
| 3. Hoofd van de Kromme Christus                      | 20-25   |
| 4. Edelheeretriptiek                                 | 26-31   |
| 5. De Marteling van de H. Catharina en de H. Clemens | 32-37   |
| 6. Kapel van Fiere Margriet                          | 38-43   |
| 7. Het Laatste Avondmaal                             | 44-49   |
| 8. De Marteling van de Heilige Erasmus               | 50-55   |
| 9. Sacramentstoren                                   | 56-61   |
| 10. Triomfkruisensemble                              | 62-67   |
| 11. Sedes Sapientiae                                 | 68-73   |
| 12. Kapel van het Brouwersambacht                    | 74-79   |
| 13. Doopvont en kroonluchter                         | 80-85   |
| 14. Kapel van Carolus Borromeus                      | 86-91   |
| 15. Edelsmeedwerk                                    | 92-97   |
| 16. Preekstoel                                       | 98-103  |
| 17. Koorbanken                                       | 104-109 |

## VERDER IN DE KERK 113-119

## TIJDSLIIJN 120-123

## COLOFON 124



# DE SINT-PIETERSKERK

## MEER DAN 1000 JAAR GESCHIEDENIS

→ De Sint-Pieterskerk is zowat 500 jaar oud, maar mensen komen al meer dan duizend jaar naar deze plek om te bidden en de mis bij te wonen.

In of rond het jaar 986 werd hier een **kerk in romaanse stijl** gebouwd. Daarvan is alleen de crypte bewaard gebleven. Die dateert vermoedelijk uit de 11de of 12de eeuw.

## HONDERD JAAR WERKZAAMHEID

→ In het eerste kwart van de 15de eeuw begon men aan de bouw van een nieuwe, **gotische kerk**. Leuven was in die tijd een erg welvarende stad - in 1425 kreeg het zelfs een universiteit, de eerste in de Nederlanden. Ook de nieuwe kerk moest die rijkdom uitstralen. De werkzaamheden begonnen aan het koor en duurden zowat een eeuw. In die tijd volgden verschillende bouwmeesters elkaar op. Toch is het resultaat opvallend homogeen en harmonieus. Dat komt doordat de bouwmeesters nauwelijks afweken van het oorspronkelijke ontwerp.

Rond 1500 was de kerk bijna klaar. Alleen het westportaal ontbrak nog. Daarvoor tekende Joost Massys **drie gigantische torens** – een ervan zou met zowat 150 meter de hoogste van de Lage Landen zijn geworden. Massys had echter geen rekening gehouden met de instabiele ondergrond, en tijdens de bouw zakte de constructie langzaam weg. Van de drie torens uit het ontwerp staat alleen de basis er nog. Ook het portaal zelf werd nooit voltooid.



## HERREZEN UIT DE AS

→ In de meer dan 500 jaar van haar bestaan heeft de Sint-Pieterskerk veel te lijden gehad. In 1798, toen Franse revolutionairen het hier voor het zeggen hadden, werd **een groot deel van de kerkschatten openbaar verkocht**. Dat zou gebeurd zijn aan de Lange Trappen, aan de voet van het westportaal.

In 1914, bij het begin van de Eerste Wereldoorlog, probeerden Duitse troepen de kerk in brand te steken. En in 1944 richtte een geallieerd **luchtbombardement** grote schade aan. Onder meer het orgel en verschillende altaren in de kapellen gingen voorgoed verloren.

Na de Tweede Wereldoorlog begon de restauratie van de kerk. De werken aan de buitenkant duurden tot 2011. Daarna kwam het interieur aan de beurt. Sinds 2020 kan je de kerk weer in haar volle glorie bewonderen.



# TUSSEN HEMEL EN AARDE

Deze bezoekersgids neemt je mee door de kerk, een **hoogtepunt van Brabantse gotiek**. Onderweg maak je kennis met haar kunstschat: een unieke collectie Vlaamse topstukken die zich nog steeds op hun **oorspronkelijke plaats** bevinden, maar op een moderne, toegankelijke manier gepresenteerd worden. Het 15de-eeuwse monument - een buitenlocatie van M Leuven - heeft als het ware een 21ste-eeuws jasje gekregen.

## HERKENBAAR LEUVEN

→ Meer dan vijf eeuwen geleden schilderde **Dieric Bouts** (ca. 1410-1475) twee absolute meesterwerken voor de Sint-Pieterskerk: *Het Laatste Avondmaal* en *De Marteling van de Heilige Erasmus*. Allebei zijn ze een must-see voor kunstliefhebbers uit binnen- en buitenland.



Bouts behoort tot de **Vlaamse Meesters**: een selecte kranse schilders die vanaf de late middeleeuwen van onze gewesten het Europese centrum van de schilderkunst maakten. Hij kwam uit Haarlem, maar werd **stadsschilder in Leuven** en bleef er wonen en werken tot zijn dood. Hij situeerde religieuze taferelen in een alledaags, soms zelfs herkenbaar Leuvens decor, en sloeg zo de brug tussen hemel en aarde.

## BRUISENDE STAD

→ Maar de Sint-Pieterskerk heeft nog heel wat andere topstukken te bieden. Zo zijn de *Edelheeretriptiek*, het *Triomfkruis* van Jan Borman, de imposante *Sacramentstoren*, het praalgraf van Hendrik I en de kapel van Fiere Margriet het (her)ontdekken méér dan waard. En dankzij moderne digitale technieken maak je ook kennis met de **verhalen achter de kunstschatten**, de kerk en de bruisende stad waar ze al zo lang thuis zijn.

We wensen je een prettig bezoek!



# MAQUETTE VAN DE WESTTORENS VAN DE SINT-PIETERSKERK

**JOOST MASSYS**

→ 1524-1530  
Avesnessteen

**TORENMAQUETTE**

Deze maquette is uniek in haar soort. Omdat ze bewaard is gebleven, maar vooral omdat ze een idee geeft van hoe de Sint-Pieterskerk eruit had kunnen zien. Ze is een tastbare herinnering aan een van de grootste onafgewerkte architectuurprojecten van de late gotiek.



## VAN ROMAANS NAAR GOTISCH

→ De Sint-Pieterskerk heeft een curieuze bouwgeschiedenis. Sinds de 10de eeuw bevond zich op deze plek **een romaanse kerk**. Rond het jaar 1400 werd die afgebroken om plaats te maken voor **de gotische kerk die er nu staat**. De werkzaamheden namen meer dan een eeuw in beslag. De oude romaanse westbouw, aan de kant van het huidige de Layensplein, bleef het langst overeind. Pas in 1499 werd hij gesloopt. Acht jaar later werd de eerste steen gelegd voor een nieuwe westbouw in gotische stijl.

## UITZONDERLIJK EXEMPLAAR

→ Het werk aan die westbouw werd geleid door de meester van de torenwerken, **Joost Massys**. Hij kreeg op 11 april 1524 van de Leuvense stadsmagistraat de opdracht deze maquette te maken, **in samenwerking met de Leuvense beeldhouwer Jan Beyaert**. De maquette toont hoe de centrale toren en de noordelijke zijtoren eruit hadden moeten zien vanaf het vierde niveau. Vermoedelijk was de bouw op dat moment dus al gevorderd tot het derde niveau.

Er zou ook nog een derde, zuidelijke zijtoren komen. Die is niet te zien op de maquette, maar wel op een **ontwerptekening** die Massys zowat twintig jaar eerder had gemaakt, op een stuk perkament dat zich tegenwoordig in M Leuven bevindt. De drie torens zouden gigantisch zijn geweest: zowat **150 meter voor de centrale toren**, en zowat **130 meter voor de zijtoren**.



## MAQUETTE

→ Maquettes zoals deze hadden een dubbele functie. Ze hielpen om twijfelende opdrachtgevers te overtuigen, en de bouwers konden er zich op baseren tijdens hun werk. Maquettes deden hun intrede bij het begin van de 16de eeuw, maar **gewoonlijk waren ze van hout**. **Stenen modellen** zoals dit exemplaar **waren uitzonderlijk**.



## JOOST MASSYS

ca. 1465-1530

**Joost Massys** begon zijn carrière als smid - net als zijn befaamde broer **Quinten Massys**, volgens de legende. Hij werkte zich op tot visiteerde of toezicht-houder op de bouwwerf van de Sint-Pieterskerk. Rond 1505 werd hij aangesteld als bouwmeester van de westtoren. Hij maakte zowel een perkamenten ontwerptekening (naar een eerder ontwerp van **Matheus de Layens**) als de stenen maquette, die nu in de kerk staat. Aan de maquette werkte hij tot aan zijn dood in 1530, samen met beeldhouwer **Jan Beyaert** (actief ca. 1499-1534). Ze raakte nooit af, net als de eigenlijke torens.



### VERZAKT EN GESLOOPT

→ De imposante torens zouden er nooit komen. **De bouw werd stopgezet in 1541.** De zuidelijke toren, die als eerste gebouwd zou worden, was toen al zowat 50 meter hoog. De moerassige ondergrond bleek echter niet bestand tegen het enorme gewicht, en het ambitieuze project wog ook te zwaar door op de stadskas. **Vanaf 1570 begon de toren te verzakken.** In 1613 werd hij afgebroken tot op de huidige hoogte. Ook de rest van de westbouw werd gedeeltelijk gesloopt. Als je voor de kerk staat, is dat nog altijd goed te zien.

### UIT HET OOG...

→ Enkele dagen na de dood van Massys, **in 1530**, kreeg zijn maquette **een plek in het stadhuis.** Daar stond ze **tot kort na 1900**, toen ze gedemonteerd werd en naar de kelder verhuisde.



### ... MAAR NIET UIT HET HART

→ In de jaren 1930 werd ze **gerestaureerd**, na internationaal protest over de slechte staat waarin ze zich bevond. **Sinds 1935** staat ze in de **Sint-Pieterskerk**. Tijdens de **Tweede Wereldoorlog** raakte de maquette **beschadigd** door bombardementen. In de jaren daarna braken grijpgrage bezoekershanden meermaals stukjes steen af. In **2017-2018** werd dit topstuk daarom **grondig gereinigd en geconserveerd**.

### ONTDEK LEUVEN

1. In M Leuven bewaren ze nog de originele perkamenten ontwerp-tekening van Joost Massys waarop de maquette gebaseerd is.
2. Tegenwoordig heeft de Sint-Geertruikerk de hoogste kerktoren van Leuven, met zowat 71 meter.



### ONTDEK VLAAMS-BRABANT

3. Ook de Sint-Sulpitiuskerk in Diest zou volgens de plannen een gigantische toren krijgen. Wegens geldgebrek stakte de bouw echter vroegtijdig. Via de Oranjewandeling kan je de gotische Sint-Sulpitiuskerk en andere architecturale hoogtepunten van Diest ontdekken.





# GRAFMONUMENT VAN HERTOG HENDRIK I VAN BRABANT

## ONBEKEND

→ circa 1235  
Doornikse kalksteen en natuursteen

'In het jaar des Heren 1235, op 5 september, overleed Hendrik I, vierde hertog van Lotharingen. Ter goede en vrome nagedachtenis.' Dat is de vertaling van het Latijnse opschrift op het voetblok van dit praalgraf.





Hendrik I (1165-1235), bijgenaamd de **Krijgslustige**, was behalve hertog van Lotharingen ook de eerste hertog van Brabant. Zijn vader Godfried, landgraaf van Brabant, speelde in 1183 een belangrijke rol in de verdediging van Jeruzalem. Als blijk van erkentelijkheid verhief de Duitse keizer de achttienjarige Hendrik tot hertog. **Leuven was in die tijd de belangrijkste stad van Brabant**, vóór Brussel. Hendrik stichtte in Leuven de Sint-Geertruiabdij en bouwde vermoedelijk ook de burcht op de Keizersberg.

### EUROPEES POLITICUS

→ Hendrik was **zeer invloedrijk in de Europese politiek**. Zo speelde hij een bepalende rol in interne conflicten in het Duitse Rijk en was hij bevriend met de Franse koning Filips II. Na de dood van zijn eerste vrouw, Machteld van Boulogne, huwde hij Filips' dochter Maria Capet. Tijdens de derde kruistocht (1189-1192) leidde Hendrik de belegeringen van de steden Sidon en Beiroet.

In 1235 zocht de Duitse keizer iemand om zijn verloofde van Engeland naar Duitsland te escorteren. De inmiddels 70-jarige hertog Hendrik kreeg de eervolle opdracht, maar stierf onderweg in Keulen. Zijn lichaam werd overgebracht naar Leuven, zijn residentiestad. Hij kreeg een **praalgraf in het midden van het koor** van de - toen nog romaanse - Sint-Pieterskerk. Dicht bij het altaar begraven worden was een (duur) **privilege van vooraanstaande families** en hoge geestelijken.



### JONGEMAN MET KRULLEN

→ Hendriks beeltenis is geïdealiseerd: we zien een minzaam glimlachende jongeman, met weelderige krullen en een krachtige baard. Hij draagt een lang kledingstuk en de hertogenmantel, en houdt een scepter vast; zijn linkerhand speelt met de koord van de mantel op zijn borst. Bij zijn hoofd zwaaien twee engelen het wierookvat. **Hendriks praalgraf is het oudst bewaarde van België in zijn soort.**

### WAAR IS HENDRIK?

→ Zelfs na zijn dood waren Hendriks omzwervingen niet voorbij. In de 15de eeuw kwam er een gotische kerk in de plaats van de romaanse. Het praalgraf kreeg opnieuw **een ereplaats voor het hoogaltaar**. Daar bleef het tot 1800, toen het gedemonteerd werd om meer plaats te maken voor de eredienst. Vijfendertig jaar later wordt het teruggevonden, begraven buiten aan de kerk, aan de lange trappen. Het duurt nog tot 1859 voor het grafmonument een nieuwe thuis krijgt: de kapel van Sint-Jan in de Olie in de zuidelijke kooromgang. Maar uit een toevallige vondst in 1929 **blijkt dat de resten van Hendrik zich helemaal niet in het praalgraf bevinden.**

→ Wist je dat?

### HERTOGIN

De titel van hertog of hertogin van Brabant bestaat nog steeds, en wordt gedragen door de kroonprins of -prinses van België.

In de Eerste Wereldoorlog is de Sint-Pieterskerk zwaar beschadigd geraakt. Arbeiders zijn bezig met herstellingswerken als ze de **geraamtes van drie mannen** aantreffen in een grafkelder voor het hoofdaltaar - de oorspronkelijke locatie van het grafmonument. Wetenschappers slagen erin de gebeenten toe te wijzen aan **Hendrik en diens vader en grootvader**, onder meer doordat er een **erfelijke schedelafwijking** in de familie zat.



Eind goed al goed, zou je denken. Maar in 1998 verhuist het praalgraf opnieuw van de kapel van Sint-Antoonius naar het hoogkoor. Bij die operatie raken om één of andere reden de resten verwisseld: de kist van **Hendrik II wordt in het graf van Hendrik I gelegd, en de resten van Hendrik I worden ingemetseld achter een muur in de crypte**, samen met die van zijn vader en zijn grootvader.



### ONTDEK LEUVEN

1. In 1206 stichtte Hendrik de Sint-Geertruiabdij. Ze zou uitgroeien tot een van de rijkste religieuze instellingen van Brabant.
2. Hendrik vestigde een burcht op de Keizersberg. De burcht is nu verdwenen, maar de naam van de site herinnert nog aan die roemrijke geschiedenis.
3. Ook het Groot Begijnhof van Leuven werd gesticht onder het bewind van Hendrik, vermoedelijk zelfs door hem persoonlijk.

### ONTDEK VLAAMS-BRABANT

4. Het inmiddels verdwenen kasteel van Tervuren was misschien wel de fraaiste residentie van de hertogen van Brabant. Onder Hendrik werd gestart met de bouw. Het huidige Warandepark in Tervuren was ooit het jachtgebied van de hertogen van Brabant.

### I WORDT II

→ Op 21 maart 1930 krijgen Hendrik I en zijn beide voorvaders een **gezamenlijke tombe** op alweer een nieuwe locatie: de **Sint-Antoniuskapel** – de eerste zuidelijke straalkapel. Het praalgraf wordt boven de tombe heropgebouwd. De resten komen in nieuwe zinken kisten te liggen, samen met glazen buizen met daarin **oorkondes met de beschrijving van de operatie en het onderzoek**. Vijf jaar later worden ook nog de resten van Hendrik II de Edelmoedige (1207-1248) bijgezet. Hij was de zoon van Hendrik en had in de abdij van Villers-la-Ville begraven gelegen.

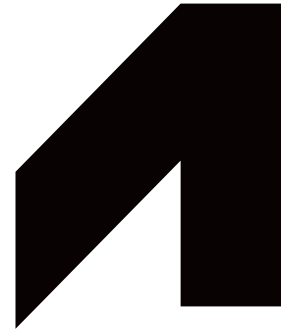

Aan de overkant van Hendriks praalgraf vind je het graf van zijn eerste vrouw, Machteld van Boulogne (+ 1210/11), en hun dochter Maria van Brabant (+ 1260).

Overigens is in Leuven nog een nazaat van Hendrik I begraven: zijn kleinzoon Hendrik de Zachtmoedige (ca. 1231-1261) ligt in de Predikherenkerk, samen met zijn vrouw Aleidis van Bourgondië (1233-1273).

### LAATSTE RUSTPLAATS

→ Bij de restauratie van het graf in 2019 wordt die historische fout ontdekt. Het praalgraf is ondertussen weer verplaatst naar de kapel van Sint-Antoonius, waar het minder risico op beschadiging loopt. **De beenderen van de vier hertogen van Brabant in hun zinken kisten kregen een nieuwe gezamenlijke tombe in de crypte van de kerk, onder het koor.**



# HOOFD VAN DE KROMME CHRISTUS

## ONBEKEND

→ circa 1200  
eikenhout

## KROMME CHRISTUS

Dit verweerde hoofd is het enige wat ons nog rest van een middeleeuws Christusbeeld. De rest van het beeld ging verloren tijdens de Eerste Wereldoorlog.



## GESCHIEDENIS

→ In **augustus 1914**, kort na het begin van de oorlog, namen Duitse troepen Leuven in. Ze meenden ten onrechte dat bewoners op hen schoten, en namen gruwelijk wraak. Ze doodden honderden burgers en legden een groot deel van de stad in de as. Ook de Sint-Pieterskerk raakte zwaar beschadigd. **Veel kunstwerken in de kerk gingen verloren.**

## MIRAKELBEELD

→ Een van die kunstwerken was het zogeheten **Kromme of Bruine Kruis**, een eikenhouten kruisbeeld in laatromaanse stijl. Eeuwenlang was dat **een van dé mirakelbeelden van Leuven** geweest. In tijden van dreiging en rampspoed werd het in processie door de stad gedragen. Dat ritueel ontstond in de 14de eeuw en bleef bestaan tot de Franse Revolutie. Daarna bleef het beeld in de kerk, waar het in 1914 dus **in vlammen opging**.



## ONTDEK LEUVEN

1. De universiteitshal, waar de bibliotheek gevestigd was, werd eveneens verwoest. Heel wat manuscripten gingen verloren, onder meer de stichtingsbul van de universiteit. Ter herinnering aan de verwoesting kreeg elke heropgebouwde woning in Leuven een beeldhouwde merksteen in de gevel.

## ONTDEK VLAAMS-BRABANT

2. In het Belevingscentrum '14-'18 in Tildonk kruip je in de huid van een Vlaams-Brabander tijdens de Eerste Wereldoorlog.



## NIEUW HOOFD

→ Toch ging niet héél het beeld verloren: **het hoofd bleef bewaard. Dat bevond zich** in 1914 namelijk niet in de kerk, maar **in het atelier van beeldhouwer Egide Goyers**. Die had de *Kromme Christus* in de jaren 1840 gerestaureerd en het hoofd vervangen door een minder gehavende kopie – in die tijd een vrij gangbare restauratiepraktijk. Het originele hoofd raakte later in Frankrijk verzeild. In 1955 kon de stad het terugkopen en kreeg het zijn plek in de Sint-Pieterskerk terug.

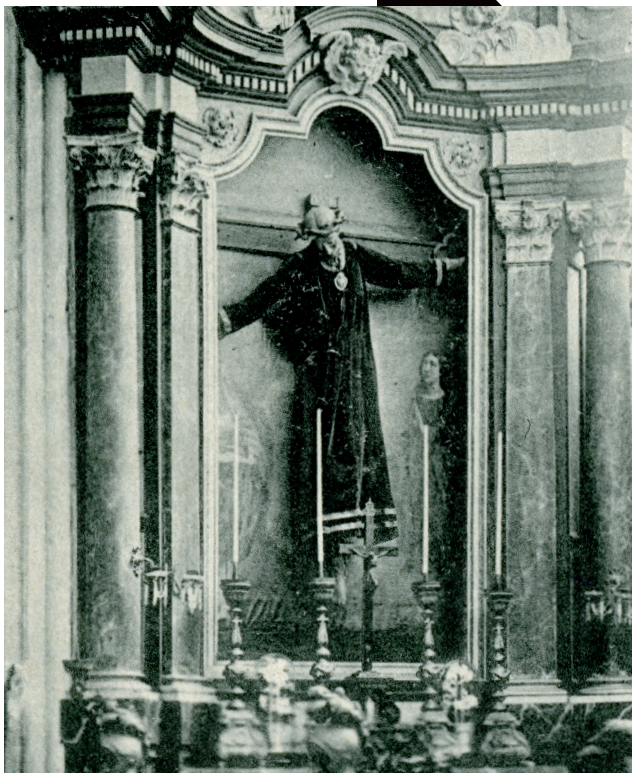

## HOUD DE DIEF!

→ De *Kromme Christus* dankte zijn naam aan zijn houding. Het beeld stelde een gekruisigde Christus voor, maar anders dan gebruikelijk neigde het bovenlichaam naar voren en leek de rechterarm een grijpende beweging te maken. Volgens een **volkse legende** was daar een opmerkelijke verklaring voor: **toen een dief een gouden kroon wilde stelen uit de kerk, zou het beeld zich voorovergebogen hebben** om de onverlaat in de kraag te vatten. Aan de *Kromme Christus* werden sindsdien miraculeuze krachten toegeschreven.

Een meer waarschijnlijke verklaring voor de merkwaardige houding is dat **het beeld oorspronkelijk deel uitmaakte van een groep die de kruisafname voorstelde**. Zulke beeldengroepen waren erg populair in de 12de en 13de eeuw, vooral in Zuid-Europa en Frankrijk. Mogelijk is het beeld dus in die periode en in die regio gemaakt.

# EDELHEERETRIPTIEK

## NAVOLGER VAN ROGIER VAN DER WEYDEN

→ 1443  
olie op paneel

### TRIPTIEK MET DE KRUISAFNEMING EN SCHENKERSPOTRETEN VAN WILLEM EDELHEERE EN ALEYDIS CAPPUYNS

Omstreeks 1435 schilderde Rogier van der Weyden een Kruisafneming voor de kapel van Onze-Lieve-Vrouw van Ginderbuyten, nabij de huidige Tiensepoort. Dat werk bevindt zich tegenwoordig in het Prado in Madrid en is terecht wereldberoemd. Op een gouden achtergrond beeldde Van der Weyden tien figuren af, die een ingehouden maar intense emotie uitstralen. Ook de compositie is adembenemend: zo zijn de lichamen van Maria en Jezus als het ware elkaars echo.





→ *De Kruisafneming* moet meteen als een absoluut meesterwerk zijn beschouwd. Dat blijkt onder meer uit de **vele kopieën** die er in de jaren daarna van gemaakt zijn. De zogeheten *Edelheeretriptiek* was de eerste in een lange rij. Het gaat om een zowat vijfmaal kleinere, maar verder behoorlijk getrouwe kopie door een onbekende maar vermoedelijk Leuvense schilder. De **opdrachtgever was een patriciër uit de stad, Willem Edelheere**. Hij bestelde het werk voor het altaar van de grafkapel van zijn familie, waar het nu opnieuw hangt.



Rogier van der Weyden, *De Kruisafneming*, c. 1430-35.  
Olie op paneel. Madrid, Museo Nacional del Prado, inv. P002825.

## INTENSE SMART

→ Het middenpaneel van het drieluik toont hoe het lichaam van Christus door Nicodemus, Jozef van Arimathea en een bediende van het kruis wordt gedragen, zoals beschreven in de Bijbel. **Maria heeft dezelfde houding als haar dode zoon** – een ingreep waarmee de schilder uitdrukking geeft aan haar intense smart en medeleven. Ze wordt ondersteund door Johannes de Evangelist en door haar halfzus Maria Salome. Achter hen staat mogelijk nog een andere halfzus, Maria Cleopas. De handenwringende vrouw rechts is Maria Magdalena, een volgelingen van Christus. Wie de man achter Maria Magdalena is, weten we niet goed.



Op het **linkerzijluik**, op dezelfde gouden achtergrond als het centrale paneel, knielen Willem Edelheere en zijn zonen Willem en Jacob. Achter hen staat de heilige Jacobus de Meerdere.





Op het **rechterzijluik** zien we Willems echtgenote Aleydis Cappuyns, hun dochters Aleydis en Catharina en de heilige Aleydis. Centraal bovenaan op ieder luik staat het wapenschild van de geportretteerde.



De achterkant van de luiken is **zwaar afgesleten**. Op de achterzijde van het rechterluik zien we nogmaals een bezwijmende, door Johannes ondersteunde Maria, dit keer in grisaille (grijstinten). Op de achterzijde van het linkerluik is de Heilige Drievuldigheid afgebeeld: God de Vader, Christus, en een duif die de Heilige Geest voorstelt, geflankeerd door twee staande engelen, die een lelietak en een zwaard vasthouden.



Aan de achterkant van het rechterluik staat een opschrift: "dese tafel heeft veree(r)t he(re)n Wille(m) Edelhee(re) // en(de) Alyt syn werdinne int iaer ons heeren mcccc en xliij". ("Dit paneel is gemaakt ter ere van de heer Willem Edelheere en zijn echtgenote Aleydis in het jaar onzes Heren 1443") Daardoor weten we dat **het werk dateert uit 1443**. In dat jaar werd het op het familiealtaar in de Sint-Pieterskerk geplaatst, als herinnering aan de inmiddels gestorven Willem.



#### KAPSTOK OF TOPSTUK?

→ Het mag een wonder heten dat de *Edelheeretriptiek* bewaard is gebleven, want het werk heeft veel te lijden gehad. In de 18de eeuw verhuisde het naar de kledkamer van de kanunniken, waar het dienstdeed als **kapstok**. Op röntgenopnames is nog steeds te zien waar de kleerhaken gaten in het middenpaneel geslagen hebben. Rond 1825 werd het gedemonteerde drieluik samen met enkele planken **te koop aangeboden op de vlooienmarkt**. Joseph-Pierre Geedts, directeur van de Leuvense Academie voor Schone Kunsten, merkte het gelukkig op. Hij waarschuwde meteen de deken, die ervoor zorgde dat het topstuk naar de kerk terugkeerde.

4

# MARTELING VAN DE H. CATHARINA EN DE H. CLEMENS

## JAN ROMBOUTS EN ATELIER

→ circa 1525-1535  
olie op paneel

## DE MARTELING

Deze twee panelen hebben zich altijd in de Sint-Pieterskerk bevonden. Ze zijn van de hand van de Leuenaar Jan Rombouts (ca. 1480-1535). Die werkte als schilder, glasschilder en prentmaker. Tegelijk was hij een vermogend en invloedrijk man, die belangrijke ambten vervulde in de stad.





→ De carrière van Rombouts illustreert mooi de overgang van gotiek naar renaissance. Zijn vroege werk is nog sterk in de stijl van Dieric Bouts. In zijn latere werk, zoals deze panelen, herken je al de invloed van Bernard van Orley, de Brusselse schilder die de vormtaal van de renaissance in de Zuidelijke Nederlanden introduceerde.

Rombouts werd overigens pas **recent herontdekt**. Tot voor kort werd zijn werk toegeschreven aan de Leuvense stadsschilder Jan Van Rillaer (ca. 1520/25-1570). Rombouts signeerde soms met het monogram IANR, dat vroeger als IVR werd gelezen, vandaar de verwarring.

### WACHTEND OP DE GENADESLAG

→ De panelen waren oorspronkelijk de zijluiken van een altaarstuk. Het **centrale gedeelte is zoekgeraakt of verloren gegaan**. Aanvankelijk liepen de panelen spits toe, maar later zijn ze bovenaan verzaagd, waarschijnlijk in de 19de eeuw.

De panelen zijn aan beide zijden beschilderd. De binnenkant van het rechterpaneel is gewijd aan **de heilige Catharina**. Zij weigerde te trouwen met de Romeinse keizer Maxentius, waarop die haar tot de marteldood veroordeelde. Volgens de legende vernielde een bliksemschicht het martelwerktuig - dat zie je in de achtergrond - waarna Catharina werd onthoofd. Op de voorgrond knielt ze biddend neer, in afwachting van de genadeslag. Uiterst links bovenaan dragen engelen haar lichaam naar de berg Sinaï.



### DWANGARBEID IN DE MARMERGROEVEN

→ De binnenkant van het linkerpaneel toont scènes uit het leven van **de heilige Clemens**, een thema dat in de schilderkunst maar zelden wordt afgebeeld. **Clemens Romanus was een van de eerste pausen**. Hij bekeerde heel wat heidenen, onder wie ene Theodora, de vrouw van Sisinnius. Die volgde haar stiekem naar de kerk waar Clemens preekte, maar werd ter plekke blind en doof. Op Theodora's verzoek genas Clemens hem op wonderbaarlijke wijze. Sisinnius liet Clemens echter onmiddellijk gevangennemen wegens tovenarij. Dat tafereel is centraal op het paneel weergegeven: rechts wordt Clemens aangehouden, links heeft de woedende Sisinnius zijn zwaard getrokken. Op de voorgrond probeert Theodora haar man tot rede te brengen. Na de arrestatie verscheen de heilige Petrus aan Theodora: dat is links in de achtergrond te zien.





→ Clemens werd veroordeeld tot dwangarbeid in de marmergroeven aan de Zwarte Zee. In de scène rechts achteraan slepen paarden een blok marmer weg. Daarachter zie je hoe Clemens aan zijn einde kwam: op bevel van de keizer werd hij met een anker om de hals in zee geworpen.

### JAN ROMBOUTS

ca. 1480-1535

**Jan Rombouts, een geboren en getogen Leuenaar, was een zeer veelzijdig kunstenaar: schilder, glasschilder, prentenmaker... Van circa 1515 tot zijn overlijden in 1535 voerde hij in de stad uiteenlopende opdrachten uit. Daarnaast was hij ook een belangrijk figuur in de Leuvense politiek. Vanaf 1519 bekleedde hij bijna onafgebroken het ambt van deken in het stadsbestuur. In 1530 woonde hij in dezelfde straat als Albrecht Bouts, zoon van Dieric. Dat was de huidige Parijsstraat in Leuven.**



### INFRAROODONDERZOEK

Op de buitenkant van de beide panelen zijn **fragmenten te zien van wat ooit een Kruisdraging was**. Mogelijk is die door een **andere schilder** gemaakt: de figuren hebben grote, vrij schematisch weergegeven ogen die we nergens anders in het werk van Rombouts terugvinden. We zien onder anderen Simon van Cyrene die Christus helpt het kruis te dragen, een treurende Maria met Johannes, en de heilige Veronica met de zweetdoek. De voorstelling is uitgevoerd in **grisaille** (grijstinten), maar dat weten we pas sinds 2011-12: toen werd bij een restauratie een recentere laag rode verf verwijderd.

Op dit werk is **infraroodreflectografisch** onderzoek uitgevoerd, een techniek waarmee de tekening onder de verflagen grotendeels zichtbaar kan worden gemaakt. Daardoor weten we dat Rombouts zijn **ontwerp minutieus heeft voorbereid**.

# KAPEL VAN FIERE MARGRIET

Achter het hoogkoor, in de kooromgang, bevindt zich de kapel van Beate Maria. In 1535 werd er een zijkapelletje aangebouwd ter ere van Fiere Margriet (1207-1225), een bekende **Leuvense volksheilige**.



→ Het verhaal van **Fiere Margriet** speelt zich af in de **middeleeuwen**. Margriets oom en tante hebben beslist hun herberg en al hun bezittingen te verkopen en te verhuizen naar een klooster. De avond voor hun vertrek krijgen ze hun twee laatste **reizigers** over de vloer. Ze maken een maaltijd voor hen klaar en sturen hun nichtje naar de winkel om een kruik wijn te halen.

Als het meisje terugkomt, liggen haar oom en tante dood op de vloer – vermoord en bestolen door de reizigers. De schurken ontvoeren Margriet en proberen haar buiten de stad te verkrachten. Het meisje verzet zich echter zo hevig dat ze hun pogingen moeten opgeven. **Ze vermoorden haar en werpen haar lichaam in de Dijle.**

### WONDERBARE GENEZINGEN

→ Maar wonder boven wonder drijft Fiere Margriet **stroomopwaarts** weer de stad in, tot bij **Hendrik I, de hertog van Brabant**. Die slaagt erin de dieven te vangen en te bestraffen. Margriets graf wordt een **bedevaartsoord**, en al gauw wordt er melding gemaakt van wonderbare genezingen. De Leuvenaars proberen verschillende keren Fiere Margriet heilig te laten verklaren, maar dat lukt niet. In 1902 komt er uiteindelijk wel een **zaligverklaring**.



Het **neogotische reliekschrijn**, gemaakt van verguld koper en versierd met halfedelstenen, dateert uit datzelfde jaar. Het is van de hand van atelier Wilmotte en werd gefinancierd met gulle giften van parochianen, vooral dan van jonge dienstmeiden – die vereerden Fiere Margriet als hun patroonheilige. Het schrijn bevat de resten van Fiere Margriet. Tot 1902 werden die bewaard in een doodskist. De gegraveerde voorstellingen aan de zijkanten vertellen haar verhaal.



### ONTDEK LEUVEN

1. Dit standbeeld van kunstenaar Willy Meysmans uit 1981 toont hoe Fiere Margriet stroomopwaarts Leuven binnendreef.
2. De herberg waar Margriet werkte, lag in de Muntstraat. Nu nog vind je daar een aaneenschakeling van cafés, tavernes en restaurants.
3. In 1535 werd de kapel van Fiere Margriet bij de kerk aangebouwd, als laatste rustplaats voor haar gebeente



### ONTDEK VLAAMS-BRABANT

4. Het wandelnetwerk Demer en Dijle bundelt zowat 340 kilometer wandelroutes door Vlaams-Brabant. Waar de Demer en de Dijle samenvloeien, in Werchter, kan je uitwaaien op de dijk. Je kan er ook genieten van een uniek stukje natuur in de groene vallei.



### HOFschilder van de Keizerin

→ In de kapel zie je ook een reeks van vijf schilderijen over de legende van Fiere Margriet. Ze zijn het werk van **Pieter Jozef Verhaghen**, een kunstenaar die in 1728 in Aarschot werd geboren, maar lange tijd in Leuven woonde. Hij schilderde in de stijl van Rubens. Zijn commercieel inzicht, efficiënt georganiseerde atelier en vlotte schilderstijl maakten hem erg succesvol. In 1773 bracht hij het zelfs tot hofschilder van de Oostenrijkse keizerin Maria-Theresia. De reeks over Fiere Margriet maakte hij in 1760.



→ Wist je dat?

### LEUVEN KERMIS

Het schrijn van Fiere Margriet is bijna altijd gesloten. Enkel tijdens Leuven Kermis, op de eerste maandag van september, wordt het opengesteld en kan je haar gebeente en schedel aanschouwen.



Het beeld van Fiere Margriet stond oorspronkelijk in een van de gevelnissen van het stadhuis. In haar linkerhand houdt ze een **wijnkruike**, een verwijzing naar haar werk als dienstmeid in de herberg.



# ALTAARSTUK VAN HET HEILIGE SACRAMENT

**DIERIC BOUTS**

→ 1464 - 1468  
olie op paneel

**HET LAATSTE AVONDMAAL**

*Het Altaarstuk van het Heilige Sacrament* – beter bekend als *Het Laatste Avondmaal* – is een mijlpaal van de schilderkunst in de Lage Landen. Het drieluik geldt als **hét meesterwerk van Dieric Bouts** (ca. 1410-1475). En het bevindt zich nog steeds in de Sint-Pieterskerk, de plek waarvoor hij het destijds geschilderd heeft.







## DIERIC BOUTS

ca. 1410-1475

Dieric Bouts was een van de belangrijkste Vlaamse Primitieven - je kan hem in één adem noemen met Jan Van Eyck of Rogier van der Weyden. Hij was afkomstig uit Haarlem, maar vestigde zich in Leuven. In 1448 trouwde hij er en hij bleef er tot zijn dood. 'Het Laatste Avondmaal' en 'De marteling van de Heilige Erasmus', twee van zijn iconische meesterwerken, schilderde hij in Leuven. Ze zijn er nog steeds in hun historische setting - de Sint-Pieterskerk - te bewonderen. Voor het Leuvense stadhuis maakte Bouts de twee monumentale 'Gerechtigdtaferelen van Keizer Otto': die worden nu bewaard in de Koninklijke Musea voor Schone Kunsten van België in Brussel.

→ Bouts kreeg de opdracht in 1464 van de Broederschap van het Heilig Sacrament. Het contract vermeldde uitdrukkelijk dat de schilder zich moest laten bijstaan door twee theologen van de Leuvense universiteit. Zij moesten erover waken dat de **religieuze beeldtaal** helemaal juist zat. Bouts kreeg 200 rijns gulden voor het schilderij, zowat de prijs van een riante stadswoning. Het ging dan ook om een enorme opdracht: **hij zou er vier jaar aan werken** en mocht al die tijd geen nieuw werk aannemen.

## EIGENTIJDS PERSPECTIEF

→ Centraal staat het Laatste Avondmaal van Jezus en zijn apostelen. Dat vond de dag voor de kruisiging plaats en wordt in elke eucharistieviering herdacht. **De vier zijpanelen tonen verhalen uit het Oude Testament:** linksboven *Melchisedech offert brood en wijn aan Abraham*; linksonder *Het joodse paaslam*; rechtsboven *Het rapen van het manna*; en rechtsonder *Elia die door de Engel in de woestijn wordt gevoed*. **Alle vier hebben ze eten als thema**, en worden ze beschouwd als profetieën over het leven van Christus.



→ Wist je dat?

### PRIMEUR

Bouts was de eerste schilder die Het Laatste Avondmaal op grote schaal weergaf.

Leonardo da Vinci schilderde zijn wereldwijd bekende fresco pas in 1495 - 1498.

→ Bouts was de eerste schilder die het Laatste Avondmaal op zo'n monumentale schaal weergaf. Alleen al daarom is dit een **hoogtepunt uit de kunstgeschiedenis**. Bovendien getuigt het werk van een indrukwekkende kennis en beheersing van perspectief. De ruimte waarin Jezus en de apostelen zitten is een **perfect geometrisch geconstrueerde compositie**, met het zegenende gebaar van Christus als middelpunt – letterlijk en figuurlijk. De perspectieflijnen komen samen op de dwarsbalk van de schoorsteen. De **illusie van diepte** die Bouts zo creëert, is een première voor de Vlaamse schilderkunst.

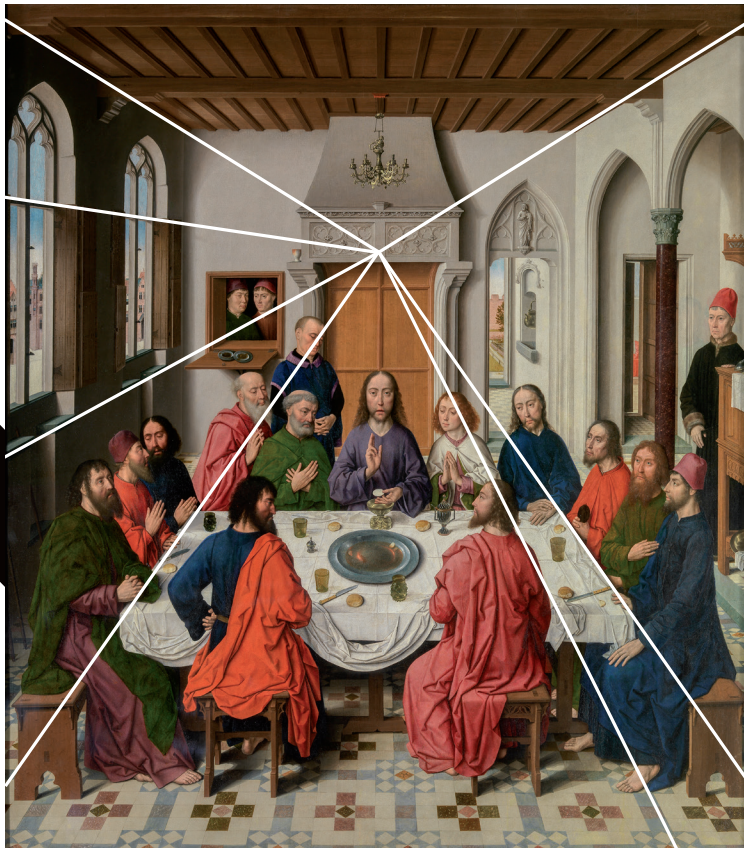

Bijzonder is ook hoe Bouts het Bijbelverhaal in een **herkenbaar 15de-eeuws decor** plaatst. Voorbij het deurgat rechts ligt een gotisch tuintje, en de ramen kijken uit op een marktplein. Door het raam helemaal links zie je zelfs een van de **torentjes van het Leuvense stadhuis** - nog zonder spits, want het stadhuis stond toen nog in de steigers. Het interieur is gevuld met eigentijdse meubels en huisraad. Op het doorgeefluik links staan twee lege borden: kennelijk is het avondmaal al achter de rug.



### EERSTE LANDSCHAPSSCHILDER

→ Nog zo'n baanbrekend element vinden we terug op de zijpanelen: **Bouts is de eerste kunstenaar die zoveel aandacht schenkt aan landschappen**. Hij gebruikt verschillende kleurzones en positioneert heuvels, wegen en figuren precies op de juiste plek. Daardoor creëert hij diepte en leidt hij ons het landschap in. Sommige kunsthistorici noemen Bouts daarom zelfs de allereerste echte landschapsschilder.

# TRIPTIEK MET DE MARTELING VAN DE HEILIGE ERASMUS

**DIERIC BOUTS**

→ voor 1464  
olie op paneel

**DE MARTELING VAN DE HEILIGE ERASMUS**

Dit drieluik dateert uit het begin van de jaren 1460, en is net als *Het Laatste Avondmaal* (p. 44-49), het werk van de Leuvense stadsschilder Dieric Bouts (ca. 1410-1475).





→ De liggende man op het centrale paneel is **de heilige Erasmus**. Hij leefde in de 3de eeuw na Christus en was bisschop van Antiochië, in het huidige Turkije. De Romeinse keizer Diocletianus had het christelijk geloof verboden en liet Erasmus oppakken en martelen. Volgens de legende bevrijdde een engel Erasmus echter en bracht hem per boot naar Italië.

### HORROR ZONDER BLOED

→ Vanwege die zeereis werd de heilige aanvankelijk afgebeeld met een **om een windas gedraaid scheepstouw**. Maar veel gelovigen interpreteerden dat attribuut verkeerd: ze dachten dat het een **marteltuig** was, waarmee je de darmen uit iemands lijf haalde. In de tijd dat Bouts dit werk schilderde, was die **foutieve interpretatie** dé manier geworden om de heilige Erasmus voor te stellen.

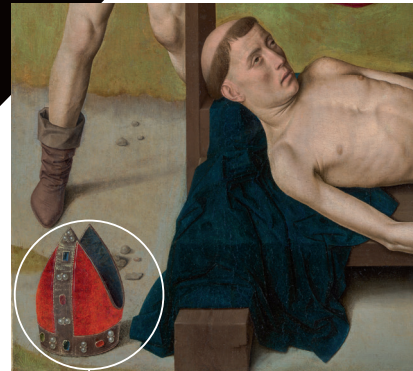

Typisch voor Dieric Bouts is hoe **screen** hij de horror van de foltering weergeeft. Er valt geen druppel bloed te bespeuren. De beulen, de rechters op de achtergrond en het slachtoffer zelf kijken onbewogen toe. Links vooraan zie je de mantel en bisschopsmijter van Erasmus liggen.

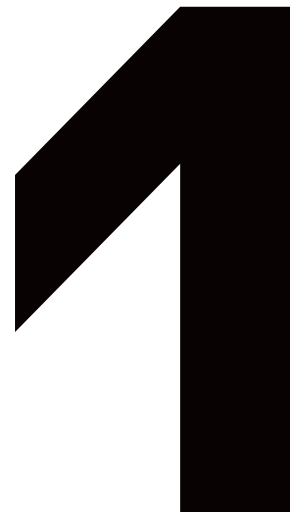
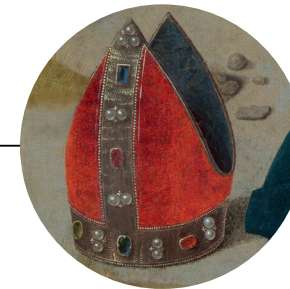

Bouts verbindt het centrale tafereel op een handige manier met de zijluiken: hij laat het bergachtige landschap doorlopen.



## LEEUV WORDT LAMMETJE

→ Op het linkerpaneel staat **Hiëronymus**, een heilige uit de 4de eeuw. Hij is **te herkennen aan de leeuw** waarmee hij altijd wordt afgebeeld. Volgens de legende haalde hij een doorn uit de poot van het dier, waarna het zo mak als een lammetje werd. Hiëronymus was een geleerde en schreef onder meer de Vulgaat, de Latijnse Bijbelvertaling die in de middeleeuwen algemeen gebruikt werd.

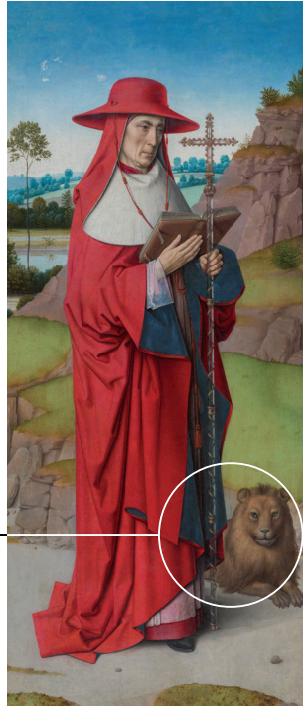

Op het rechterpaneel zien we de **heilige Bernardus van Clairvaux**, een kerkhervormer uit de 12de eeuw. Hij legde de nadruk op vroomheid, meditatie en een ascetische levensstijl. Volgens de legende dreef hij duivels uit, vandaar de demon aan zijn voeten.



## DRIEMAAL ZIELENHEIL

→ Deze triptiek stelt dus drie manieren voor waarop christenen hun **zielenheil** veilig kunnen stellen: **martelaarschap** (zoals Erasmus), **studie** (zoals Hiëronymus) en **een vroom, streng leven** (zoals Bernardus). Waarschijnlijk is het werk gemaakt in opdracht van Gerard De Smet (+1469), leraar aan de kapittelschool van Sint-Pieters. Niet alleen kende die Bouts persoonlijk, we weten ook dat er een mis voor hem moest worden gelezen op de naamdagen van de heilige Erasmus, de heilige Hiëronymus én de heilige Bernardus.

# SACRAMENTSTOREN

## MATHEUS DE LAYENS

→ circa 1450  
Avesnessteen

Deze schitterend uitgewerkte sacramentstoren is maar liefst 12 meter hoog. Hij werd rond 1450 ontworpen door stadsbouwmeester Matheus de Layens, in opdracht van de Broederschap van het Heilig Sacrament. Diezelfde broederschap zou enkele jaren later bij stadsschilder Dieric Bouts het drieliuk *Het Laatste Avondmaal* bestellen.



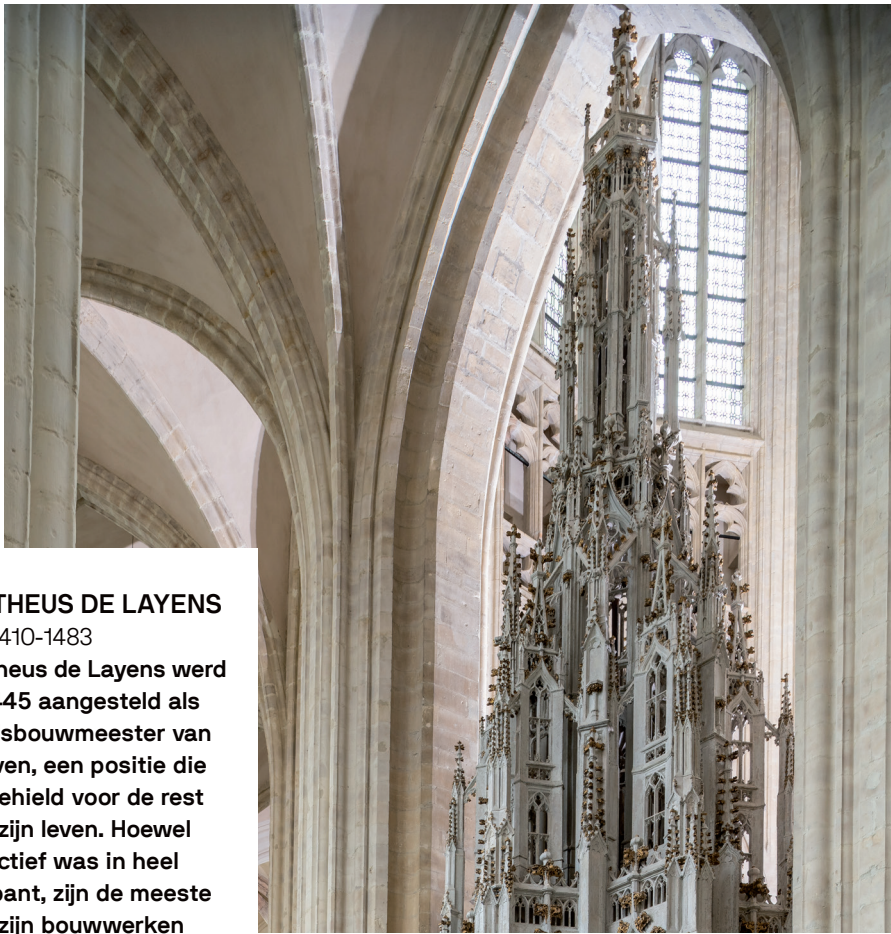

## MATHEUS DE LAYENS

ca. 1410-1483

Matheus de Layens werd in 1445 aangesteld als stadsbouwmeester van Leuven, een positie die hij behield voor de rest van zijn leven. Hoewel hij actief was in heel Brabant, zijn de meeste van zijn bouwwerken terug te vinden in de Leuvense binnenstad: het stadhuis, de Sint-Jacobskerk, het (oorspronkelijke) Tafelrond en delen van de Sint-Pieterskerk, waaronder de sacramentstoren.

## SPEKTAKEL-TABERNAKEL

→ Een sacramentstoren is eigenlijk een **gigantisch tabernakel**, een houder voor geconsacreerde hosties. Tijdens de eredienst nam de priester er de hostie uit. Daarom zitten er vier deurtjes in de toren. De twee vooraan werden geopend tijdens de hoogmis in de kerk; de twee achteraan tijdens missen in de kapel van de Broederschap, aan de andere kant van de toren. De hostie voor de missen in de kapel werd bewaard in een afzonderlijke ruimte, die door een traliwerk van de rest van de toren wordt gescheiden.



## GEÏNSPIREERD DOOR VAN DER WEYDEN?

→ Ongeveer halverwege de toren, meteen boven de deurtjes, zie je **zes grote nissen**. Elke nis wordt bekroond door een baldakijn, een soort afdakje. In de nissen staan reliëfs met **taferelen uit het lijden van Christus**: de Hof van Olijven, de Gevangenneming, de Doornenkroning, de Geseling, de Kruisiging en de Genadestoel. Allemaal zijn ze herhaaldelijk overschilderd; alleen bij de Genadestoel zijn de latere verflagen verwijderd en is de **oorspronkelijke polychromie** weer zichtbaar.

## INSPIRATIE

→ Het sculptuurtje van de **Genadestoel** - een tronende God de Vader die het dode lichaam van zijn zoon ondersteunt - **lijkt sterk op een schilderij uit het atelier van Rogier van der Weyden** dat bewaard wordt in M. Dat schilderij werd tussen 1430 en 1440 besteld voor de eerste kapel in de zuidelijke kooromgang. Het bevond zich dus al in de kerk toen de sacramentstoren werd opgetrokken. Kunsthistorici leiden daaruit af dat de maker van de toren zich mogelijk door het schilderij heeft laten inspireren.



## OUDESTEN VAN BELGIË

→ In de loop der eeuwen heeft de toren enkele elementen verloren. Zo stond er tot de Franse Revolutie een **afsluithok** omheen. En tussen de deurtjes, onder de kleinere baldakijntjes, stonden vroeger apostelfiguren. De originelen zijn verloren gegaan, maar in de 19de eeuw zijn ze vervangen door kopieën met reliekhouders.



Sacramentstorens komen in onze streken geregeld voor vanaf het midden van de 15de eeuw. In de 17de eeuw besliste de Kerk echter dat tabernakels voortaan in het midden van het altaar moesten staan. Vanaf dan werden er nog maar weinig sacramentstorens opgetrokken. Het exemplaar in de Sint-Pieterskerk is **het oudste dat in België bewaard is gebleven**. Alleen al in Leuven had je er vroeger nog zes andere: in de Sint-Kwintenskerk (twee stuks), de Abdij van Park, de Sint-Geertruiabdij, het Celestijnenklooster in Heverlee en **de Sint-Jacobskerk. Enkel die laatste bestaat nog**. Hij werd in 1537-39 vervaardigd naar het voorbeeld van de toren in de Sint-Pieterskerk. Elders in Vlaams-Brabant, in Zoutleeuw, Zuurbemde (Glabbeek) en Diest, zijn fraaie exemplaren uit de 16de en de 17de eeuw bewaard gebleven.



## ONTDEK LEUVEN

1. De nu gesloten Leuvense Sint-Jacobskerk herbergt een verrassende kunstschat: een kopie van de sacramentstoren van de Sint-Pieterskerk.

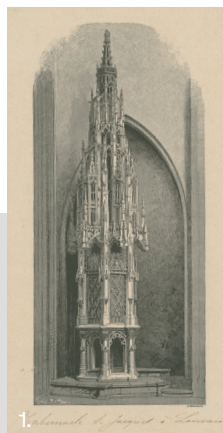

## ONTDEK VLAAMS-BRABANT

2. In de Sint-Leonarduskerk in Zoutleeuw staat de grootste sacramentstoren van het land, een meesterwerk van renaissancebeeldhouwer Cornelis Floris. Hij dateert uit het midden van de 16de eeuw en is maar liefst 18 meter hoog. Via de Halewijnwandeling kom je zowel langs de Sint-Leonarduskerk als langs Provinciedomein Het Vinne, met het grootste natuurlijke binnenmeer van Vlaanderen. Ook in de Sint-Sulpitiuskerk van Diest en de kerk van Zuurbemde (Glabbeek) zijn mooie voorbeelden van sacramentstorens bewaard gebleven.



De sacramentstoren werd in 2018-2019 gereinigd en gerestaureerd.



# TRIOMFKRUIS-ENSEMBLE

## JAN II BORMAN EN ATELIER

→ circa 1490  
gepolychromeerde eik

Dit monumentale, eikenhouten triomfkruisensemble is een meesterwerk van de Brabantse laatgotiek. Het is vervaardigd in het Brusselse atelier van Jan II Borman (ca. 1460-1520), de beroemdste telg uit een **gerenommeerde houtsnijdersfamilie met Leuvense roots.**





### JAN II BORMAN

ca. 1450-1520

Jan II Borman, de zoon van beeldhouwer Jan I, werd vermoedelijk geboren in Leuven, maar trok al vroeg naar Brussel. In 1479 staat hij daar ingeschreven als lid van de gilde van de steenbicleren of steenhouwers. Door zijn uitzonderlijk talent als beeldhouwer, zowel in steen als in hout, kreeg hij prestigieuze opdrachten van de toenmalige elite – zelfs van het Bourgondische en het Habsburgse hof. Na zijn dood zetten zijn zonen Pasquier en Jan III zijn atelier succesvol voort.

→ Zeker is dat het Triomfkruisensemble dateert van na 1488: uit dat jaar dateert namelijk het **doksaal** (de scheidingswand tussen koor en schip) waar het kruis op rust. Die plaatsing is kenmerkend voor triomfkruisen. Die markeren immers **de grens tussen het priesterkoor, waar het altaar staat, en het schip, waar de gelovigen zitten.**

### WIE IS WIE?

→ Het belangrijkste onderdeel van het ensemble is natuurlijk het kruis. Dat staat op een gesculpteerde heuvel die Golgotha voorstelt, de berg waar Christus gekruisigd werd – je ziet zelfs een schedel en beenderen. De vier armen van het kruis lopen uit op lobben in de vorm van een Franse lelie, waarop bas-reliëfs zijn aangebracht. Die tonen aan de voorzijde de **symbolen van de vier evangelisten**: leeuw (Marcus), rund (Lucas), engel (Mattheus) en adelaar (Johannes). Aan de achterzijde van de lobben zijn **vier kerkvaders** afgebeeld: Augustinus, Ambrosius, Hiëronymus en Gregorius. In de kruising is achteraan een medaillon met het Lam Gods te zien.

### VOORZIJDE

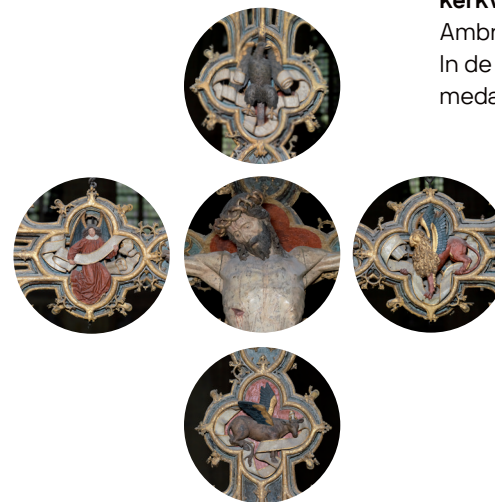

### ACHTERZIJDE



→ Onder het kruis zie je een recht-hoekige houten draagconstructie. Op de hoeken daarvan staan twee grote **beelden op sokkels**: ze stellen **Maria en Johannes de Evangelist** voor. Een niveau lager bevinden zich drie ondiepe nissen, waarin telkens een kleiner beeld staat. Van links naar rechts zien we Gregorius, de apostel Petrus en Hiëronymus. Aan de achterkant van de draagconstructie zijn opnieuw kerkvaders of -stichters afgebeeld, dit keer geschilderd in grisaille (grijstinten). Het gaat om Ambrosius, Hendrik en Augustinus. De schilder is mogelijk Jan van der Couteren, een Leuenaar die werkzaam was van 1520 tot circa 1546.



→ Wist je dat?

### BESTE MEESTER BEELDESNYDERE

Dat Jan II Borman een fantastische kunstenaar was, wisten ook zijn tijdgenoten al. In 1513 werd hij in een prestigieus contract geprezen als 'die beste meester beeldesnydere'.

### BUITENGEWOON EXPRESSIEF

→ Het triomfkruisensemble spreekt vooral aan door zijn zeggingskracht. De figuren van de gekruisigde Christus, Johannes en Maria zijn **buitengewoon expressief en realistisch weergegeven**, met een uitgesproken aandacht voor detail – dat kan erop wijzen dat Jan II Borman ze eigenhandig sculpteerde. De compositie is slim bedacht en bijzonder effectief. Terwijl Johannes zijn blik niet van Christus kan afhouden, wendt Maria haar ogen af. Tegelijk wijst ze met de hand naar haar gekruisigde Zoon: zo dwingt ze de toeschouwer naar Hem op te kijken. Mogelijk liet Borman zich voor de compositie inspireren door de **Kruisiging van Rogier van der Weyden** uit het Escorial in Madrid.



Rogier van der Weyden, *De Kruisiging*, c. 1455. Olie op paneel. El Escorial, Real Monasterio de San Lorenzo, inv. 10014602.

### ONTDEK LEUVEN

1. M Leuven bezit de grootste verzameling Borman-objecten ter wereld.

### ONTDEK VLAAMS-BRABANT

2. Het monumentale triomfkruis in de Sint-Martinusbasiliek in Halle wordt toegeschreven aan Jan I Borman, de vader van Jan II. Via de Geuzefietsroute kom je langs het Triomfkruis in Halle en langs de Onze-Lieve-Vrouwkerk in Alsemberg: daar bevindt zich eveneens een Triomfkruisensemble van de familie Borman.



# SEDES SAPIENTIAE

CLAES DE BRUYNE

→ 1442  
gepolychromeerde eik

Deze 15de-eeuwse Sedes Sapientiae is een van de pronkstukken van de Sint-Pieterskerk. Een Sedes Sapientiae (Latijn voor 'zetel der wijsheid') is een voorstelling van Maria, gezeten op een troon en met het kindje Jezus op haar schoot. Het motief duikt voor het eerst op in de 5de eeuw. Van de 8ste tot de 13de eeuw is het de meest gebruikte manier om Maria af te beelden.





→ De Leuvenese Sedes werd door het stadsbestuur besteld bij **Claes de Bruyne**, een Brusselse beeldsnijder. Die baseerde zich op een ouder, romaans beeld. De stad schonk het als processiebeeld aan de kerk: tijdens de **Ommegang**, die ieder jaar met Leuven kermis door de stad trok, werd het door de straten gedragen. Bij het beeld hoorden zilveren kronen en een scepter: die zijn nu te zien in de vitrines in de zuidelijke zijbeuk.

### MOEDER EN ZOON

→ In het beeld herken je nog goed de vorm van het houtblok waaruit het gesneden is - de stijlen van de zetel waren de oorspronkelijke randen van het blok. Maria zit stijf rechtop. Ze is **vlak gesculpteerd**: de borst is niet uitgewerkt, de armen komen niet los van het lichaam en de voeten gaan op in de blokvorm. De benen zijn wel zichtbaar onder het gewaad, maar de plooien vertonen weinig reliëf. Die **formele, weinig persoonlijke manier van voorstellen** wordt nog benadrukt doordat Maria **symmetrisch** is weergegeven.



Het kindje Jezus draagt een purperen gewaad, de vorstelijke kleur bij uitstek, en zegent de gelovigen. Op zijn linkerhand draagt hij een duif, het symbool van de Heilige Geest. De verhouding tussen moeder en zoon is **afstandelijk**: Maria houdt haar handen beschermend om Jezus heen, maar raakt hem niet aan. Het beeld toont niet de liefde van een moeder voor haar kind, maar **Maria die Christus presenteert aan de wereld**.

→ Wist je dat?

### GENADESTOEL

Niet enkel Maria, maar ook God de Vader wordt soms afgebeeld met de gestorven Jezus op de schoot – een zogenaamde Genadestoel.

In de Sint-Pieterskerk vind je die afbeelding onder meer terug op de sacramentstoren.

## ZEGEL VAN DE UNIVERSITEIT

→ Sinds 2020 staat de Sedes weer op zijn oorspronkelijke plaats in de noordelijke dwarsbeuk. Daar had het in 1658 een plek gekregen in een **portiekaltaar van de Mechelse beeldhouwer Lucas Faydherbe**. Dat altaar werd vernield bij een geallieerd bombardement in de nacht van 11 op 12 mei 1944. De Sedes raakte zwaar beschadigd. Na de oorlog werden de brokstukken **zorgvuldig gereconstrueerd en hersteld door Jozef Van Uytvanck**, een Leuvense beeldhouwer. Het geres taureerde beeld werd verplaatst naar het kerkship, maar staat nu dus weer op zijn originele locatie.



Mocht het beeld je bekend voorkomen: de Sedes Sapientiae maakt sinds 1909 deel uit van **het zegel van de Leuvense universiteit**.



## ONTDEK LEUVEN

1. De universiteit bepaalt nog steeds het uitzicht van de stad. Zo is de Universiteitsbibliotheek zeker een bezoekje waard.
2. Het hoofdgebouw van de universiteit is al sinds de middeleeuwen de Universiteitshal in de Naamsestraat, oorspronkelijk de lakenhal van Leuven.

## ONTDEK VLAAMS-BRABANT

3. Vlaams-Brabant is een ware kennisprovincie. Naast de KU Leuven is er bijvoorbeeld ook Living Tomorrow in Vilvoorde, een onderzoekscentrum waar de toekomst nu al tot leven komt.



# KAPEL VAN HET BROUWERSAMBACHT

HENDRIK DANCO

→ 1756

De Leuvense brouwers hadden zich verenigd in een ambacht. Doordat er zoveel bier werd verkocht, was dat **een van de rijkste en machtigste ambachten** van de stad. Hier, in de Sint-Pieterskerk, had het al sinds de 15de eeuw een eigen kapel.



→ Leuven staat al eeuwen bekend om zijn bier – en dat heeft het opmerkelijk genoeg te danken aan zijn universiteit. In de middeleeuwen dronken mensen veel bier. Niet alleen bevatte het minder alcohol dan tegenwoordig; het was ook gezonder dan water, dat vaak verontreinigd was. De meeste mensen brouwen thuis, voor eigen gebruik, maar daar hadden de Leuvense studenten en professoren geen tijd en ruimte voor. Zo ontstonden er **brouwerijen** die dat in hun plaats deden. Die werkten met duurdere ingrediënten, want studenten hadden het geld om beter bier te betalen. En nadat ze waren afgestudeerd, lieten velen nog geregeld het rijke Leuvense bier in hun eigen thuisstad leveren. Zo raakten de Leuvense brouwers wijd en zijd bekend.



Hendrick van Steenwijck II en Frans Francken II, *Interieur van de Sint-Pieterskerk, Leuven*, c. 1600-1640. Detail. Olie op doek. Brussel, Koninklijk Musea voor Schone Kunsten van België, inv. 1533.

→ Wist je dat?

### MARMER

De brouwersgilde verfraaide deze kapel met een duur marmeren afsluithek en altaar. Rechts ervan ligt de kapel van de minder rijke apothekersgilde. Marmer kon die zich niet veroorloven, dus koos ze maar voor hout.

→ In 1507 bestelde het brouwersambacht bij de Leuvense schrijnwerker Jan Petercels een **retabel of altaarstuk voor de kapel**. In het contract stond duidelijk omschreven wat het werk moest voorstellen: het leven en de mirakels van de heiligen Arnoldus (patroonheilige van de brouwers), Gislenus en Job, naar tekeningen van Matthijs Keldermans. Het contract stipuleerde bovendien dat het beeldsnijwerk moest worden uitgevoerd door de vermaarde houtsnijder Jan II Borman.





## ONTDEK LEUVEN

1. De Oude Markt van Leuven wordt ook wel de langste toeg van Europa genoemd.
2. Het bier Stella Artois bestaat pas sinds 1926, maar de geschiedenis van de brouwerij gaat terug tot 1366.
3. Na tweehonderd jaar wordt er in de Abdij van Park weer bier gebrouwen: in 2019 opende brouwerij Braxatorium Parcensis er de deuren.



## ONTDEK VLAAMS-BRABANT

Vlaams-Brabant is het absolute hart van bierland België. Bier is er onlosmakelijk verbonden met de streek, de traditie en de mensen.

4. In Hof ten Dormaal in Tildonk brouwen ze 'Bouts', een bier volgens een middeleeuws recept.
5. Liefhebbers van speciaalbiere moeten zeker eens naar Brouwerij De Kroon in Neerijse. Een van de oprichters is een bierprofessor aan de Leuvense universiteit.



→ Het retabel was in 1509 klaar, maar helaas is er niets van overgebleven. In 1756 maakte het plaats voor het barokke, door een fraai gesculpteerd hek omgeven altaar dat er nu nog staat. Dat werd vervaardigd door **steenhouwer Hendrik Danco**, die ook de grafsteen van Rubens maakte voor de Antwerpse Sint-Jacobskerk. In de marmeren cartouches links en rechts van de deuropening zijn **brouwersattributen** afgebeeld: een stuikmand (een soort zeef) en een brouwersgaffel (een roerstok).



Alleen het schilderij op het altaar, een doek van Balthasar Beschey uit 1768, herinnert nog aan het oude retabel: het toont Arnoldus, Gislenus en Job.

Dit gedeelte van de noordelijke zijbeuk doorstond de beide wereldoorlogen als bij wonder zonder al te veel schade. Deze brouwerskapel is **historisch** dan ook **erg waardevol**.

# DOOPVONT EN KROONLUCHTER IN DE DOOPKAPEL

## DOOPKAPEL

In deze kapel werden vanaf de late middeleeuwen kinderen gedoopt.  
Ze bevat enkele fraaie voorbeelden van smeedwerk.



→ De **zeslobbige doopvont** in messing (geelkoper) is van de hand van een onbekende kunstsmid en dateert uit de late 15de eeuw. Ze is versierd met **architecturale motieven** die ook terugkeren aan de binnen- en buitenkant van de kerk: opengewerkte nissen, pinakels (torentjes), ornamentele bladeren, maaswerk zoals bovenaan gotische spitsvensters...



Alleen het **deksel** van de doopvont is van **recente makelij**. Het origineel verdween tijdens de gedwongen boedelverkoop in 1798, toen Franse revolutionairen het hier voor het zeggen hadden. Het huidige, koperen deksel werd in 1954 ontworpen door de Leuvense beeldhouwer Joseph Van Uytvanck. Het werd vervaardigd door Devroye Frères, een bekend edelsmeedatelier uit Brussel. Devroye had in 1946 al een paar kronen en een scepter voor het Sedes Sapientiae-beeld gesmeed.

Rondom de torenspits op het deksel staan **zes bronzen beeldjes**. Ze tonen figuren die een bijzondere band hebben met de kerk en/of de stad. Het gaat om Onze-Lieve-Vrouw met kind; Petrus, de patroonheilige van de kerk; Carolus Borromeus en Fiere Margriet, aan wie elders in de kerk kapellen zijn gewijd; Albertus van Leuven, een middeleeuwse bisschop die lokaal werd vereerd; en Johannes de Doper, een verwijzing naar de doopkapel zelf.





→ Op de rand van het deksel staat, naast een Latijnse inscriptie met de namen van de schenkers, ook het monogram IVU van ontwerper Van Uytvanck.



## AAN DE GALG

→ Het deksel is bevestigd aan een imposante, smeedijzeren **galg**. Die dient om de doopvont te openen en scharniert daartoe op twee draaipunten. De galg dateert uit de late 15de eeuw, net als de doopvont zelf dus. Dat geldt ook voor de smeedijzeren **kroonluchter**. Die hing vroeger in het hoogkoor, waar nu de moderne, bolvormige luchter in goudkleurig Italiaans glas hangt. Hij is afkomstig uit de verdwenen kapel van Onze-Lieve-Vrouw-van-Ginderbuyten, die vlak buiten de stadsomwalling tegenover de Tiensepoort lag. Sinds een restauratie in 2019 is de **polychromie** in groen en goud weer mooi te zien.



## HET GEHEIM VAN DE SMID

→ Volgens de overlevering zouden de galg en de kroonluchter gemaakt zijn door niemand minder dan **Quinten I Massijs** (1466-1530). Die is vooral bekend als schilder, maar zou zijn carrière begonnen zijn als **kunstsmid**. Een verguld opschrift aan de onderzijde van de kroonluchter verwijst daarnaar: 'CONNUBIALIS AMOR DE MULCIBRE FECIT APELLEM' ('De huwelijksliefde maakte van een Vulcanus een Apelles'). 'Mulciber' is een bijnaam van Vulcanus, de Romeinse god van het vuur en de smeden; Apelles gold als de beroemdste schilder uit de oudheid. Het opschrift zinspeelt op een oud verhaal: door een liefdesgeschiedenis zou Massijs de smeedkunst hebben ingeruild voor de schilderkunst. Alleen is het opschrift veel later aangebracht. Vermoedelijk gaat het dan ook om een **fabeltje**. Wellicht zijn de galg en de kroonluchter niet van Quinten I Massijs zelf, maar van iemand uit zijn omgeving – we weten dat zijn familie verschillende smeden telde. Maar zelfs dat blijft een **hypothese**.

→ Wist je dat?

## DUURZAAM

De doopvont wordt nog steeds gebruikt bij doopvieringen. Het water wordt tegenwoordig wel in een plastic kom gegoten om schade aan de doopvont te voorkomen.

# KAPEL VAN CAROLUS BORROMEUS

Deze kapel is gewijd aan Carolus Borromeus. Die was **bisschop van Milaan** toen die stad in 1576 werd getroffen door **de pest**. Alle hoogwaardigheidsbekleders sloegen op de vlucht, maar Borromeus bleef om de zieken en stervenden bij te staan. Bovendien verplichtte hij alle Milanese geestelijken hetzelfde te doen. In 1610 werd hij heilig verklaard. Sindsdien werd hij **over heel katholiek Europa** vereerd - ook hier in Leuven.





→ Het pronkstuk van de kapel is een **marmere barokaltaar** van de hand van **Lucas Faydherbe** uit 1641-1660. Het is gewijd aan de heilige Dorothea, van wie je helemaal bovenaan een natuurstenen beeld ziet, en aan de heilige Carolus Borromeus. Het schilderij boven het altaar toont hoe hij de communie uitreikt aan de pestlijders van Milaan.

Het gaat om een **getrouwe kopie** van een doek uit 1668 van Gaspar de Craeyer. Dat werd in 1794 door Franse soldaten meegenomen en in bewaring gegeven aan het Louvre. Inmiddels bevindt het zich in het museum van Nancy. De conservator van dat museum, Jean-Mathias Schiff, schilderde in de jaren 1920 deze kopie.



Gaspar de Craeyer, *De heilige Carolus Borromeus geeft de communie aan de pestlijders van Milaan*, 1668. Olie op doek. Nancy, Musée des Beaux-Arts, inv. 69.

## GESCHILDERD OP GLAS

→ Het **glasraam uit 1638** toont scènes uit het leven van Carolus Borromeus. Het werd besteld naar aanleiding van de oprichting van de Broederschap van de Heilige Carolus Borromeus, die de kapel beheerde. Maker was de **Leuvense glasschilder Jan de Caumont** (1577-1659), Leuven was al sinds de 15de eeuw een van de belangrijkste centra van glasproductie in de Nederlanden, en de Caumont was een van de vaandeldragers. Hij was de **officiële glasschilder van de stad** en werkte van hieruit aan opdrachten in het hele hertogdom Brabant. Zo maakte hij 41 glasramen voor de **kloostergang van de Abdij van Park**, die je ter plekke kan gaan bekijken.



→ Tussen de twee ramen van de kapel bevindt zich het **grafmonument van Thomas Stapleton** uit 1694. Stapleton, een Ierse rechtsgeleerde, was professor rechten in Leuven en werd maar liefst negen keer verkozen tot **rector van de universiteit**. In een nis staat tussen twee gevleugelde engelen zijn buste. Naast de gedenksteen hangt een schilderij van Carolus Borromeus door Abraham van Diepenbeeck (1596-1675).

# EDELSMEEDWERK

In twee kapellen in de zuidelijke zijbeuk vind je vitrines met schitterende voorbeelden van **religieuze edelsmeedkunst**. Het gaat maar om een fractie van de vele honderden liturgische en devotionele voorwerpen die de kerk ooit rijk was. Iedere familie, broederschap, ambacht of gilde die een eigen kapel of altaar onderhield, moest die immers ook aankleden, liefst zo somptueus mogelijk. Door veranderende smaken, politieke machtswissels en vooral de beide wereldoorlogen is helaas veel kerkzilver verloren gegaan. Maar wat bewaard is gebleven, **weerspiegelt de geschiedenis van de stad en herinnert aan vergeten rituelen en gebruiken**.







**RELIEKBEELDEN**

→ Kijk bijvoorbeeld eens naar de reeks van **acht reliëkbeelden**. Ze zijn tussen de vroege 16de en de vroege 17de eeuw gemaakt door Leuvense en Brusselse edelsmeden, en het zijn echte **topstukken**. Oorspronkelijk bevatten ze allemaal een klein reliëk van de heiligen die ze voorstellen, in een houder op het lichaam of in een attribuut. Het gaat om Onze-Lieve-Vrouw met kind, Anna te Drieën, Catharina van Alexandrië, Stefanus, Maria Magdalena, Laurentius, Petrus en Paulus. Let op de **fijn uitgewerkte details**: de golvende haren op de schouders van Maria en Catharina, de rijkelijke kleding van Laurentius en Maria Magdalena, of de plastische uitwerking van handen, voeten en gelaat bij Petrus en Paulus.

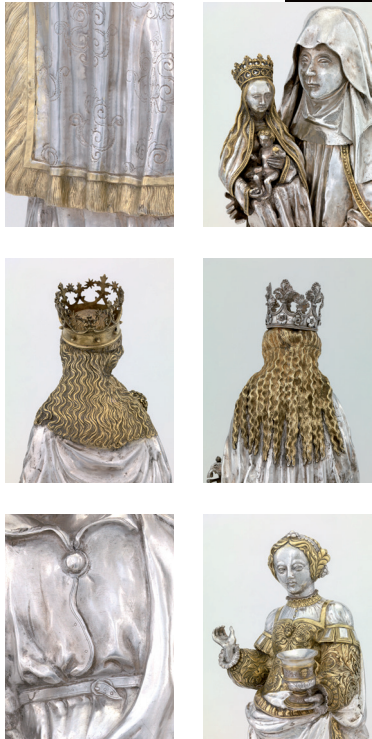

Van het beeldenpaar Petrus en Paulus kennen we de ontstaansgeschiedenis. Ze werden in 1618 vervaardigd door de Leuvense zilversmid Jan Wynants. Opdrachtgever was aartshertog Albrecht van Oostenrijk (1559–1621), landvoogd van de Zuidelijke Nederlanden. Volgens de inscriptie op de rug van de beelden ging het om een geschenk aan zijn kamerheer, Joris van Oostenrijk. Die was tevens proost van de Sint-Pieterskerk en kanselier van de universiteit.

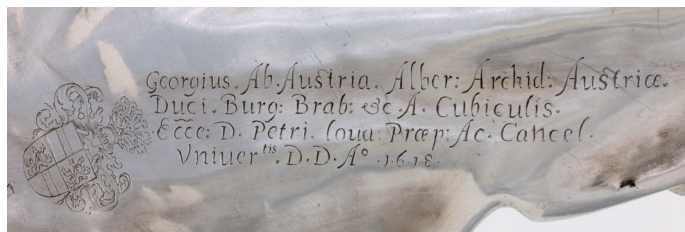

## CIBORIES EN MONSTRANSEN

→ De vitrines bevatten ook liturgisch vaatwerk. Zeer opmerkelijk is een **barokke reuzenciborie**. Cibories dienden om geconsacreerde hosties te bewaren. Dit exemplaar is uitzonderlijk: vanwege het grote formaat, maar ook omdat het deksel gesigineerd is door de maker, **Rombout Dauw sr.** Ook het jaartal is te lezen: 1716. Dauw was een van de belangrijkste zilversmeden van het 18de-eeuwse Leuven, en op basis van de inscriptie op deze ciborie hebben kunsthistorici ook ander zilverwerk van zijn hand kunnen identificeren.

Behalve cibories zijn er ook **monstransen** te zien. Monstransen werden gebruikt voor de aanbidding van het Heilig Sacrament, een grotere, gewijde hostie. Ze werden meege dragen in **processies** of getoond tijdens bijzondere misvieringen (het woord is afgeleid van *monstrare*, Latijn voor 'tonen'). In het midden bevatten ze een **glazen cilinder of medaillon**, zodat de gelovigen de hostie goed konden zien. Omdat de hostie volgens het katholieke geloof het lichaam van Christus is, zijn monstransen doorgaans rijkelijk versierd. Net als kelken en cibories bevatten ze vaak symbolische verwijzingen naar de communie en het offer van Christus.



## KRONEN EN SCEPTERS

→ Maar het meest tot de verbeelding spreken misschien wel de **kronen en scepters van de Sedes Sapientiae** – het vermaarde, middeleeuwse Mariabeeld dat je kan zien in de noordelijke dwarsbeuk. Tot in de jaren 1950 werd het jaarlijks in processie door de stad gedragen. Het is dan ook niet verwonderlijk dat het door de eeuwen heen altijd schitterend is uitgedost. Helaas zijn niet alle kronen en scepters bewaard gebleven, en ook de exemplaren in de vitrine hebben een bewogen geschiedenis achter de rug.

In de loop van de **19de eeuw** kregen Maria en Jezus een **neogotische kroon**. Rond 1900 verdwenen die in onduidelijke omstandigheden uit Leuven. In de jaren 1920 schonk de universiteit ter gelegenheid van haar 500-jarig bestaan nieuwe kronen, maar die werden vernield tijdens het geallieerde luchtbombardement op Leuven in mei 1944. Het Brusselse edelsmeedatelier **Devroye Frères** maakte in 1946 een **nieuw paar kronen en een scepter in neobyzantijnse stijl**. Drie jaar later dook op een veiling in New York echter de **oorspronkelijke neogotische kroon van Maria** op. De universiteit kocht ze aan en schonk ze aan de kerk. De met lelies en rozen versierde kroon wordt soms nog gebruikt om het Sedesbeeld te tooien, samen met de 17de-eeuwse scepter van een anonieme Leuvense zilversmid.



# PREEKSTOEL

JACQUES BERGÉ

→ 1742  
eikenhout

Deze indrukwekkende preekstoel is 9 meter hoog – een van de hoogste van het land. Het is een zeer expressief voorbeeld van baroksculptuur uit de Zuidelijke Nederlanden.





## 18DE-EEUWSE BEZIENSWAARDIGHEID

→ De preekstoel past precies tussen de twee pijlers, maar toch was hij **oorspronkelijk niet voor de Sint-Pieterskerk bestemd**. De Brusselse beeldhouwer Jacques Bergé (1696–1756) maakte het meubel tussen 1739 en 1742 voor de kerk van de **norbertijnenabdij van Ninove**. Hij kreeg er 6.500 guldens voor betaald. Welbestede geld, want de preekstoel maakte grote indruk op 18de-eeuwse kerkgangers. Hij werd zelfs als bezienswaardigheid vermeld in reisverslagen en -gidsen.



→ Het eerste wat opvalt, zijn de **rotsblokken en palmbomen** – elementen die je misschien niet meteen in een kerk verwacht. Ze doen exotisch aan en vormen het decor voor de dramatische scènes die zich aan de voet van de preekstoel afspelen. Maar tegelijk zijn het **belangrijke structurele elementen**. De rotsen bieden een solide basis aan de kuip van de preekstoel. De palmbomen dragen dan weer het **klankbord**: de luifel boven de kuip die de woorden van de priester weerkaatst, zodat de gelovigen hem beter kunnen horen. Door die slimme constructie kan de preekstoel helemaal op zichzelf staan en hoeft hij niet aan een pijler of muur bevestigd te worden.

Maar begin 19de eeuw kwam de Ninoofse abdij in financiële moeilijkheden. Ze zag zich genooddaakt om de preekstoel voor 2.400 guldens te verkopen aan de Sint-Pieterskerk. Het transport naar Leuven kostte nog eens 1.214 guldens. Op 15 juni 1807 werd de preekstoel geïnstalleerd. Een week later werd hij al voor het eerst gebruikt.



## AUGUSTINUS WORDT PETRUS

→ De herkomst van de preekstoel verklaart ook het **beeldprogramma**. Vooraan zien we het dramatische hoogtepunt uit de roeping van **de heilige Norbertus** (ca. 1080–1134). Norbertus had als jongeman een luxueus leventje aan het hof van de Duitse keizer Hendrik V (1081–1125). God bliksemde hem echter van zijn paard en maande hem aan om het over een andere boeg te gooien. Norbertus gehoorzaamde en ging godsvruchtig en eenvoudig leven. Later zou hij de kloosterorde van de norbertijnen oprichten.

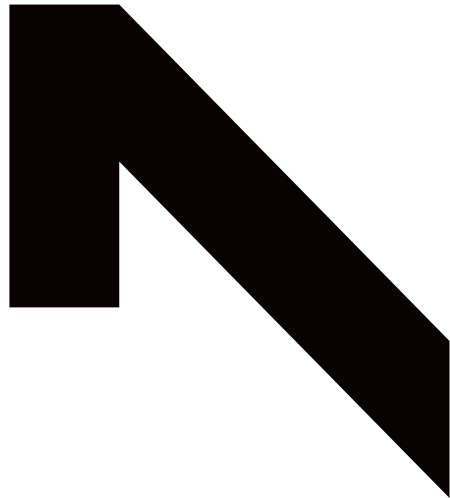

→ Oorspronkelijk stelde het beeld aan de achterzijde van de preekstoel de bekering van **de heilige Augustinus** voor – de norbertijnen volgen immers zijn kloosterregel. Maar een preekstoel in de Sint-Pieterskerk zonder Petrus, dat kon niet. Daarom werd er een **haan** toegevoegd op de rots, een verwijzing naar wat Jezus tegen Petrus zei de avond voor zijn kruisiging: ‘Eer de haan kraait, zult gij mij driemaal verloochend hebben’. Het beeld kreeg ook twee – intussen verdwenen – **sleutels** in de hand. Dat zijn typische attributen van Petrus: ze dienen om de hemelpoort en de wereld te ontsluiten. Op die manier werd Augustinus voor de Leuvenaars **omgevormd tot Petrus**. Het verklaart ook waarom de apostel uitzonderlijk met sandalen is voorgesteld. Op de andere voorstellingen van Petrus die je in deze kerk zal tegenkomen, gaat hij **altijd blootvoets**.



# KOORBANKEN

## CLAES DE BRUYNE EN GORT GORIS

→ 1439-1442  
eikenhout

In 1442 vervaardigde de Brusselse houtsnijder Claes de Bruyne de beroemde Sedes Sapientiae in deze kerk. Dat was echter niet zijn eerste opdracht in de Sint-Pieterskerk. Kort tevoren had hij samen met schrijnwerker Gort Goris al een eikenhouten koorgestoelte gemaakt (het koor is de plaats waar het hoofdaltaar staat). Het werd op 12 januari 1439 besteld door het kapittel - het kerkbestuur, zeg maar - en drie jaar later opgeleverd. Stad en kapittel betaalden elk de helft.





Stalles de l'église de Ste.-Gertrude à Louvain.  
Dessiné de B. Brasseur, gravé par Vandermelle.

→ Het koorgestoelte was opgebouwd volgens een klassiek schema. Aan beide zijden van het koor bevonden zich twee rijen stoelen. De achterste rij was telkens wat hoger dan de voorste, en was voorzien van een achterwand en een overhuiving. De rijen waren L-vormig: ze hadden een korte zijde aan de kant van het doksaal (de scheidingswand tussen koor en schip, waar de gewone gelovigen de mis volgden). Die korte zijden zijn later verdwenen. Ook van de twee rijen is er maar één bewaard gebleven, vermoedelijk de bovenste. Die was voorbehouden voor kanunniken, vicarissen, klerken en eregasten die aan het koorgebed deelnamen. De verdwenen onderste rij was simpeler uitgewerkt en bedoeld voor lagere geestelijken.

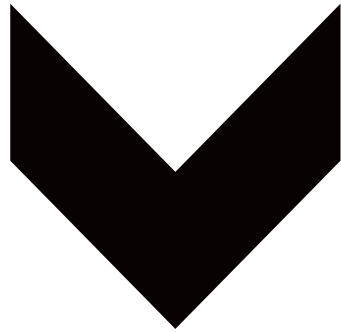

### ZITTERTJES

→ Onderaan ieder stoeltje bevindt zich een **zittertje of 'misericorde'**, een uitsteeksel waartegen je kon leunen wanneer de stoel was opgeklapt. De zittertjes zijn fraai uitgewerkt - met **moralistische motieven, maar ook met eigentijdse, bizarre of ondeugende taferelen**. Zoek maar eens naar de nar die een gekke bek trekt en zijn tong uitsteekt, de tweekoppige adelaar, de gesluijverde oudere vrouw die uit een raam tuurt, de zeemeermin, of het gehoornde monster dat zijn vleermuisachtige vleugels spreidt...

# N



De koorbanken bleven onaangeroerd tot de Franse bezetting, **eind 18de eeuw**. Op 3 augustus 1798 werden ze **openbaar verkocht**. Tot 1803 bleven ze nog vrijwel intact; alleen de achterwanden en de onderste rij banken werden weggehaald. Maar in de jaren daarna werd het gestoelte **grotendeels ontmanteld**. Zo verhuisden 17 zittertjes naar de collectie van het **Victoria & Albert Museum in Londen**. Wat er nog overbleef, liep flinke schade op tijdens de twee wereldoorlogen. Van de zesennegentig oorspronkelijke stoelen zijn er nu nog **zes rijen van elk vijf stoelen** over.





# VERDER IN DE KERK

# VERDER IN DE KERK

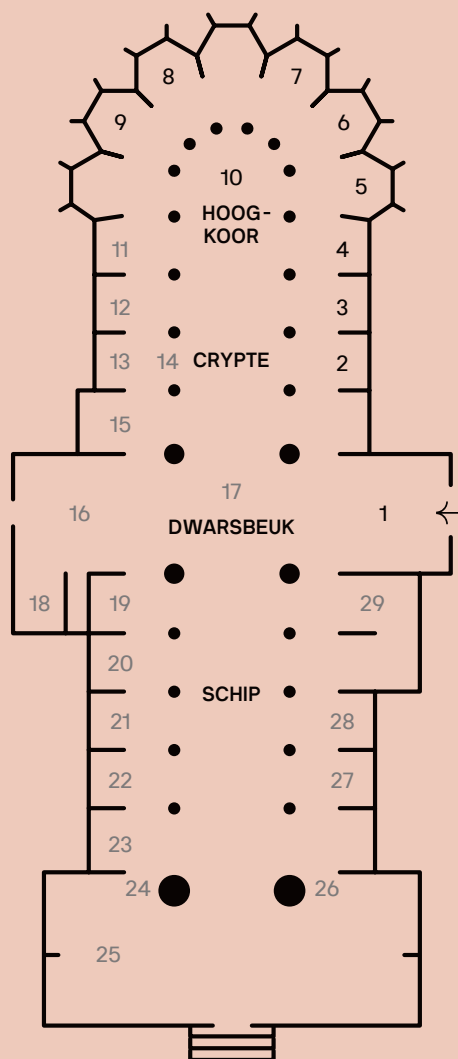

→ 1

**De heilige Jozef met het Jezuskind op een voetstuk met putti**, midden 18de eeuw, terracotta, wit beschilderd

**Grafmonument van Guillaume Van Bockel en Barbe Vandermaelen**, H. Wijnandts en J. B. Verdeyen naar ontwerp van Herman de Fierlandt, 1873, Franse witsteen

**Marteling van de heilige Stefanus**, onbekend naar Pieter Paul Rubens, 17de eeuw, olie op doek

→ 2

**Grafmonument van Michael Scribaens** (+1504) en zijn drie echtgenotes, toegeschreven aan Jan III Borman, ca. 1504, Avesnessteen

**Vitrine met bronzen smelt van de oude klokken, verbrande arm mogelijk van de Zwarte Christus en hand van een onbekend beeld**, brons en gepolychromeerd hout, verbrand in WO I

→ 3

**Altaar van de heiligen Ignatius van Loyola en Franciscus van Assisi met Ecce Homo**, naar Gerard Seghers, Antwerpen, ca. 1628, olie op doek

→ 4

**Triptiek met de marteling van de heilige Dorothea**, Josse van der Baren, 1594-95, olie op paneel

→ 5

**Triptiek van de heilige Ivo**, Josse van der Baren, 1607, olie op paneel

→ 6

**Grafmonument van Jacobus Bogaerts**, toegeschreven aan Jan III Borman, ca. 1520-25, gepolychromeerde Avesnessteen

**Grafmonument van Adam Bogaerts**, Leuven, ca. 1550, Avesnessteen

→ 7

**Vrouwelijke heilige**, Leuven, begin 16de eeuw, gepolychromeerd hout  
**De heilige Johannes in de Olie**, fragment van een retabel, toegeschreven aan Jan I Borman, eind 15de eeuw, gepolychromeerde eik

**De heilige Anna ten Drieën**, Brabant, ca. 1480, gepolychromeerde eik

**Christus op de koude steen**, Leuven, begin 16de eeuw, gepolychromeerde eik, verbrand in WO I

→ 8

**Val van de opstandige engelen**, Leuven of Antwerpen, 1ste helft 16de eeuw, olie op paneel

**Onthoofding van de heilige Johannes de Doper**, Leuven of Antwerpen, 1ste helft 16de eeuw, olie op paneel

→ 9

**Communiebanc**, Alexander Van Papenhoven, 1708, marmer

→ 10

**Hoofdaltaar**, Frans Vermeylen, Benoît Van Uytvanck & zoon, 1921, met koperen beeldjes van Fiene Margriet, de heilige Petrus, de heilige Albertus van Leuven en Carolus Borromeus

# VERDER IN DE KERK

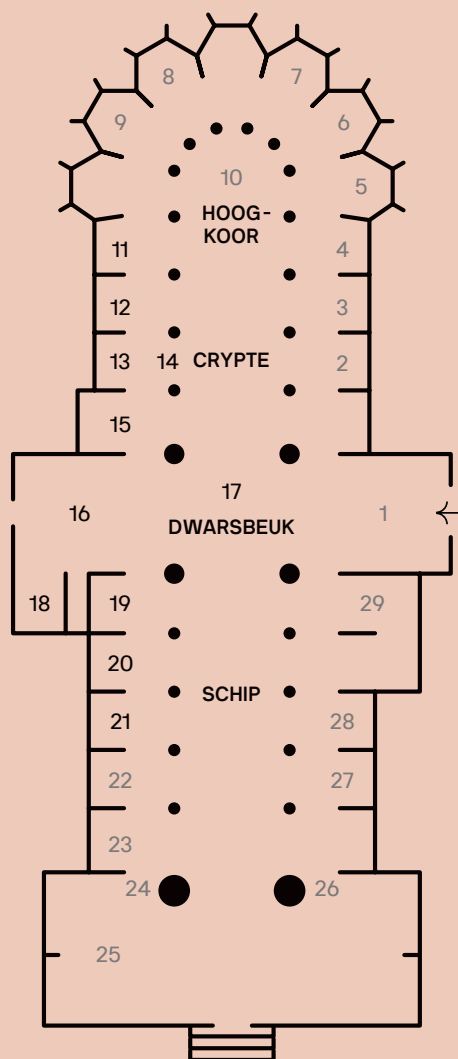

→ 11

**Grafmonument van Anthonis Berthyns**, Leuven, ca. 1563, gepolychromeerde Avesnessteen

**Altaar van de heilige Julianus**, 1863 met Christus aan het kruis, Leuven, 2de helft 19de eeuw, olie op doek

→ 12

**Grafmonument van Joannes Keynooghe**, Leuven, ca. 1460, gepolychromeerde natuursteen

→ 13

**De heilige Petrus**, Theodor Van Loon, 1ste helft 17de eeuw, olie op doek

**De heilige Petrus en twee renaissance panelen**, afkomstig van het orgel verwoest in WOI, Jean Crignon, 1556, eik

→ 14

**Romaanse crypte**, 11de eeuw, met tombe uit 2020 met de resten van vier Brabantse hertogen: Godfried II, Godfried III, Hendrik I en Hendrik II

→ 15

**Grafmonument van Mathilde van Boulogne en Maria van Brabant**, Leuven, midden 13de eeuw, arduin en witte kalksteen

→ 16

**Grafmonument van Petrus Franciscus Xaverius De Ram** (1802-1865), Herman de Fierlandt, 1871, marmer

**De Zondvloed**, Lambert Mathieu, 1838, olie op doek

→ 17

**Doksaal**, Leuven, 1488-1490, vergulde Avesnessteen

→ 18

**De Calvarie**, Zuidelijke Nederlanden, 2de helft 17e eeuw, olie op doek

→ 19

**De heilige Michaël met de draak en twee engelen**, Oscar Algoet naar ontwerp van Benoît Van Uytvanck, ca. 1900, muurschildering

**Altaar van de heilige Jozef en de heilige Engelbewaarder**, Benoît Van Uytvanck, ca. 1900, gepolychromeerd hout en gips

**Afgietsel van een 15de eeuws Onze-Lieve-Vrouwbeeld**, Léon Bressers, 1921, gepolychromeerde gips

**Het Heilig Hart van Christus**, onbekend, 19de eeuw, gepolychromeerd hout, tot in 1914 op het hoofdaltaar in het koor

→ 20

**Altaar van de heilige Ivo met de Calvarie**, Zuidelijke Nederlanden, 2de helft 17de eeuw, olie op doek

**De aanbidding der Wijzen**, Antoine Clevenbergh, ca. 1775-1800, olie op doek

**De heilige Blasius van Sebaste**, Zuidelijke Nederlanden, 1ste helft 18de eeuw (?), gepolychromeerd hout

→ 21

**Altaar van de heilige Nicolaas van Myra met De heilige Nicolaas redt zeelieden uit de storm**, Jan Baptist vanden Kerckhoven, 1772, olie op doek

**Buste van de heilige Rochus of de heilige Jacobus de Meerdere**, Zuidelijke Nederlanden, 2de helft 17de eeuw, gepolychromeerd hout

**Het leven van de heilige Rochus** (reproductie), Meester van de Sint-Nicolaastriptiek, Leuven, 1ste helft 16de eeuw, olie op paneel

**De heilige Rochus geneest de pestlijders** (reproductie), Meester van de Sint-Nicolaastriptiek, Leuven, 1ste helft 16de eeuw, olie op paneel

**De heilige Rochus** (afkomstig van het altaar van de heilige Ivo), 17de eeuw, gepolychromeerde eik

# VERDER IN DE KERK

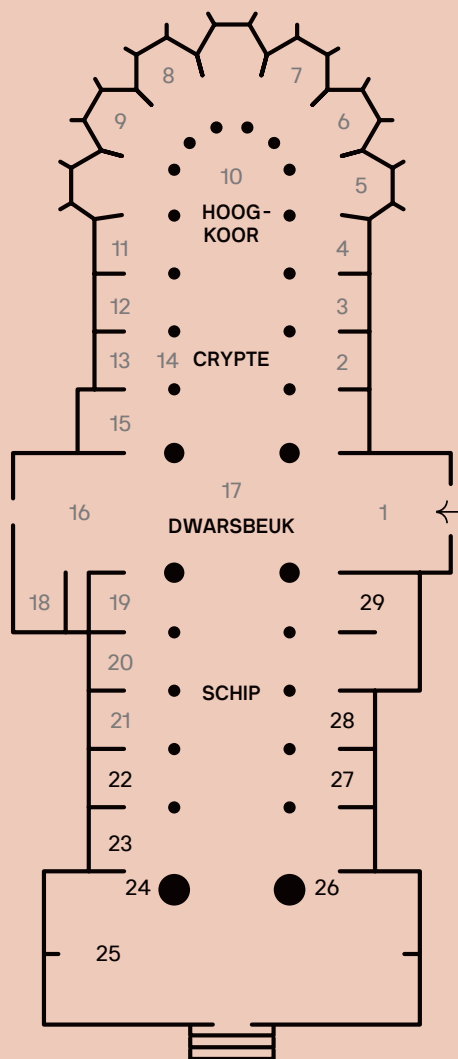

→ 22

**De heilige Albertus van Leuven**, onbekend, 2de helft 17de eeuw (?), gepolychromeerd hout

→ 23

**De heilige Franciscus**, onbekend, 19de eeuw, gepolychromeerd hout

**Altaar van de heilige naam Jezus met de Aanbidding der wijzen**, Zuidelijke Nederlanden, 1744, olie op doek

**De bestuurders van de Broederschap van de Heilige Naam Jezus**, Zuidelijke Nederlanden (Gonzales Coques?), midden 16de eeuw, olie op paneel

**De geboorte van Johannes de Doper**, Zuidelijke Nederlanden, midden 17de eeuw, olie op paneel

**Maria met kind (de Onbevleete ontvangenis)**, Benoît Van Uytvanck, ca. 1875-1924, gepolychromeerd hout

**De heilige Marcoen**, Egide Goyers, ca. 1850-1874, gepolychromeerd hout

→ 24

**Christus aan het kruis**, toegeschreven aan atelier Jan I Borman, ca. 1480-90, gepolychromeerde eik

→ 25

**De wonderbare visvangst**, de Dieudonné naar Pieter Paul Rubens, 19de eeuw, olie op doek

**Onze-Lieve-Vrouw**, onbekend, 19de eeuw, gepolychromeerd hout

**Christus aan het kruis**, Lancelot Volders, 1703, olie op doek

**De aanbidding van de herders**, Jan Cosiers & Deodat van der Mont, 1643, olie op doek

**De heilige Rita**, onbekend, 19de eeuw, gepolychromeerd hout

→ 26

**De Kruisiging van de heilige Petrus**, Zuidelijke Nederlanden, 17de eeuw, olie op doek

**Barokke omlijsting**, 17de eeuw, eik

→ 27

**De Zwarte Christus**, vernield in 1914, Alfred Delaunois, 1939, olie op doek

**De opdracht van Jezus in de tempel**, Antoine Clevenbergh naar Pieter Jozef Verhaghen, ca. 1775-1800, olie op doek

**De heiligen Augustinus en Thomas van Aquino**, Pieter Jozef Verhaghen, ca. 1775-1800, olie op doek

→ 28

**Grafmonument van Petrus van Tienen**, toegeschreven aan Jan III Borman, ca. 1523, steen

→ 29

**Laat de kinderen tot mij komen**, Antoine Clevenbergh naar Pieter Jozef Verhaghen, ca. 1775-1800, olie op doek

**De Kromme Christus**, Paul Victor Maes, 1953, olie op doek

**Altaar van de heilige Petrus**, Fernand Colin (marmer) & Holemans (brons) naar ontwerp van Raymond Lemaire, ca. 1940, marmer en brons

**Christus verschijnt aan Margaretha Maria Alacoque**, Zuidelijke Nederlanden, 17de eeuw, olie op doek

**De heilige Jozef en Jezus**, onbekend, 19de eeuw, gepolychromeerd hout

# TIJDSLIJN

## 1000 JAAR BOUWGESCHIEDENIS

986

**11de eeuw:**

Bouw van de voorloper van de huidige kerk, in romaanse stijl. Alleen de crypte is bewaard gebleven.



**Eerste kwart 15de eeuw:**

Begin van de bouw van de huidige, gotische kerk

1500



**986**  
De Sint-Pieterskerk wordt gesticht

1000

1100

1200

1300

1400

1500

**1054**  
De kerk wordt verheven tot kapittelkerk

**1235**  
Hertog Hendrik I van Brabant sterft en wordt begraven in het koor

**1425**  
Aanstelling van Sulpitius van Vorst als bouwmeester

**1439**  
Aanstelling van Jan II Keldermans als bouwmeester

**1448**  
Aanstelling van Matheus de Layens als bouwmeester

**1488**  
Oprichting van het koordoksaal

**1494**  
Aanstelling van Alart Du Hamel als bouwmeester

**1497**  
Begin van de bouw van het zuidportaal, dat onvoltooid zal blijven

**1499**  
Afbraak van de romaanse westpartij

# TIJDSLIJN

## 1000 JAAR BOUWGESCHIEDENIS

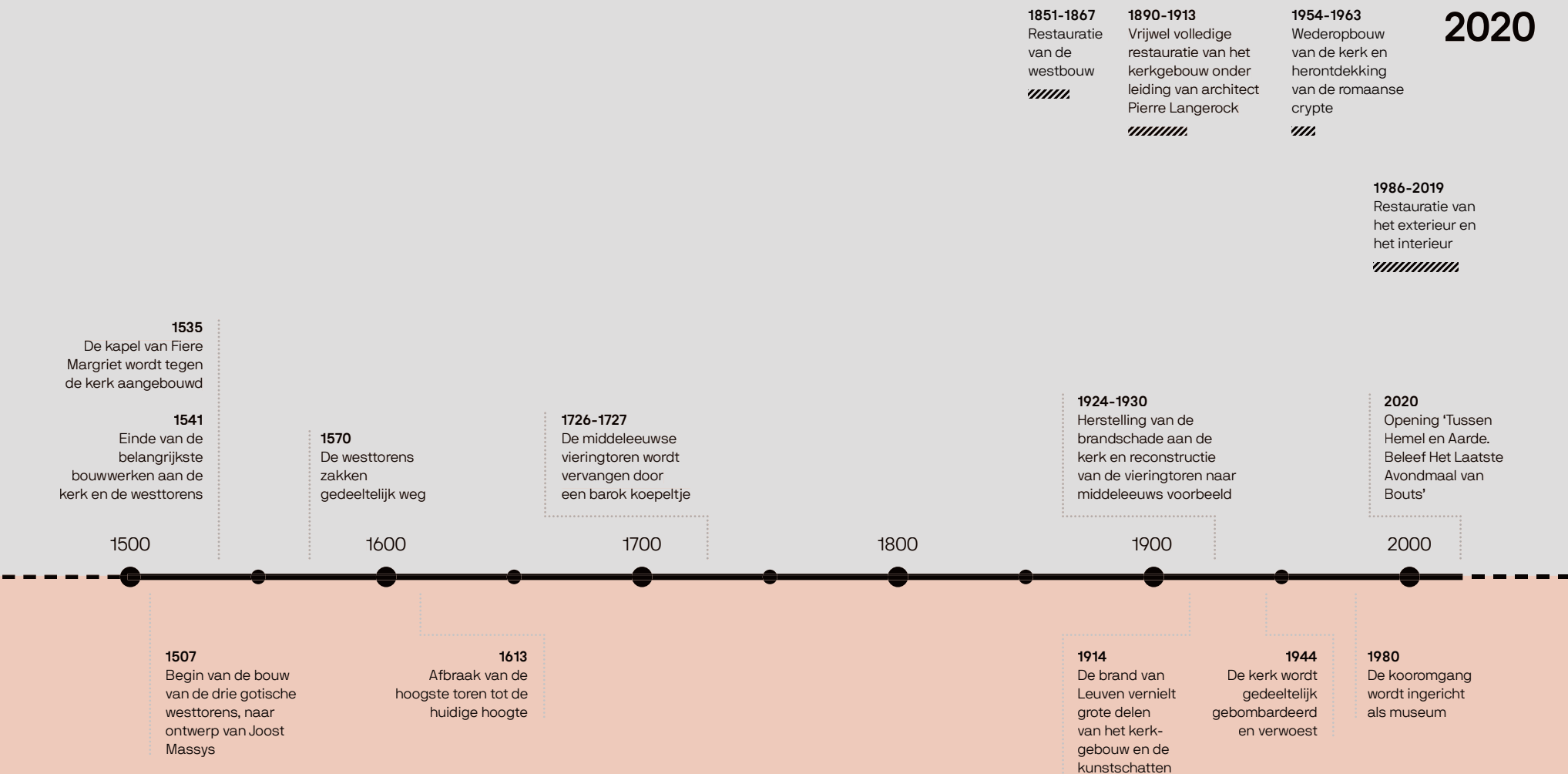

# COLOFON

→ De vernieuwde museale presentatie in de Sint-Pieterskerk is een hefboomproject van het impulsprogramma Vlaamse Meesters van Toerisme Vlaanderen. M Leuven werkte ervoor samen met Visit Leuven, Toerisme Vlaams-Brabant vzw en Toerisme Vlaanderen.

De restauratie van de Sint-Pieterskerk werd gesubsidieerd door Stad Leuven en Onroerend Erfgoed.

Coördinatie en teksten: M Leuven  
Redactie en vertaling: Heyvaert & Jansen  
Fotoredactie: M Leuven  
Vormgeving: MO KA Design Studio

Digitale beleving: Studio Louter

V.U. Denise Vandevoot, Prof. Van Overstraetenplein 1, 3000 Leuven

Wettelijk Depot: D/2020/11.953/1

## M LEUVEN

L. Vanderkelenstraat 28  
3000 Leuven  
+32 (0)16 27 29 29  
info@mleuven.be

## SINT-PIETERSKERK

Grote Markt  
3000 Leuven

mleuven.be  
diericbouts.be

@ m.leuven

f M.Leuven

t M.Leuven

## IN SAMENWERKING MET / MET STEUN VAN:



Flanders  
State of the Art



Samen werken aan een betere samenleving

M-LIFE

## BEELDVERANTWOORDING

KIK-IRPA, Brussels, p 72

Koninklijke Musea voor Schone Kunsten van België, Brussel,  
foto Johan Geleyns Art Photography, p 77

KU Leuven, p 72

Lander Loeckx, p 41

www.lukasweb.be - Art in Flanders vzw, foto Dominique Provost, p 2, 4, 6, 7, 8, 9,  
11, 14, 15, 16, 17, 18, 19, 20, 21, 26, 27, 28, 29, 30, 31, 32, 33, 34, 35, 36, 37, 40, 41, 42, 43,  
50, 51, 56, 57, 59, 61, 62, 63, 64, 65, 66, 67, 68, 69, 71, 76, 78, 79, 80, 81, 82, 83, 84,  
85, 86, 87, 88, 91, 92, 93, 94, 95, 96, 97, 98, 99, 100, 101, 102, 103, 107, 108, 109

www.lukasweb.be - Art in Flanders vzw, foto Hugo Maertens, p 1, 44, 45, 46, 47, 48, 49

M Leuven, p 7, 12, 13, 18, 22, 23, 31, 38, 39, 41, 43, 52, 53, 54, 55, 58, 60,  
61, 66, 70, 72, 73, 74, 75, 78, 82, 83, 90, 104, 105, 106, 110, 111

Nancy, Musée des Beaux-arts, cliché C. Philippot, p 89

Oscar De Clerck, p 10

Stadsarchief Leuven, p 5, 22, 24

Wikimedia Commons, p 5, 28, 67